



LÍLLÉ™

B A B Y

Complete™

6 POSITION BABY CARRIER

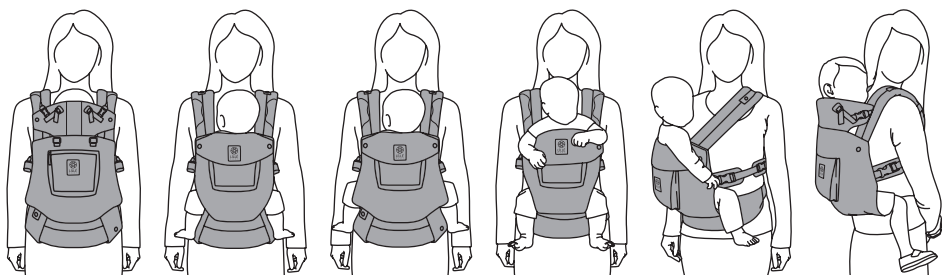

INSTRUCTION MANUAL MANUEL D'INSTRUCTIONS

IMPORTANT! KEEP FOR FUTURE REFERENCE

FR: IMPORTANT! À CONSERVER POUR TOUTE CONSULTATION ULTÉRIEURE.

ES: ¡IMPORTANTE! GUARDAR PARA FUTURAS REFERENCIAS. **PT:** IMPORTANTE! LEIA COM ATENÇÃO E GARDE PARA FUTURAS REFERÊNCIAS. **DA:** VIGTIGT! LÆS OMHYGGELIGT OG GEM TIL SENERE BRUG. **NO:** VIKTIG! BEHOLD FOR FREMTIDIG REFERANSE.

NL: BELANGRIJK! LEES ZORGVULDIG DOOR EN BEWAAR VOOR LATERE RAADPLEGING.

SV: IKTIGT! LÄS NOGA IGENOM OCH SPARA FÖR FRAMTIDA BRUK **IT:** IMPORTANTE!

LEGGERE ATTENTAMENTE E CONSERVARE PER FUTURO RIFERIMENTO **DE:** WICHTIG!

SORGFÄLTIG DURCHLESEN UND ZUM NACHSCHLAGEN AUFBEWAHREN. **ZH:** 重要! 请

妥善保存供日后参考 **TR:** ÖNEMLİ! İLERİDE BAŞVURMAK İÇİN SAKLAYIN. **HE:**

חשוב! יש לשמור לעיון עתידי

IMPORTANT! KEEP INSTRUCTIONS FOR FUTURE REFERENCE AND USE.

WARNING

FALL AND SUFFOCATION HAZARD

FALL HAZARD - Infants can fall through a wide leg opening or out of carrier.

- Adjust leg openings to fit baby's legs snugly.
- Before each use, make sure all fasteners are secure.
- Take special care when leaning or walking.
- Never bend at waist; bend at knees.
- Only use this carrier for babies between 7 lbs. (3.2kg) and 45 lbs. (20kg).

SUFFOCATION HAZARD - Infants under 4 months can suffocate in this product if face is pressed tight against your body.

- Do not strap infant too tight against your body.
- Allow room for head movement.
- Keep infant's face free from obstructions at all times.

WARNING:

- NEVER LEAVE A BABY UNATTENDED IN OR WITH THIS CARRIER.
- When using this carrier, CONSTANTLY MONITOR your child and ensure that the mouth and nose are unobstructed.
- For pre-term, low birthweight babies and children with medical conditions, seek advice from a health professional before using this product.
- Ensure your child's chin is not resting on its chest as its breathing may be restricted which could lead to suffocation.
- To prevent hazards from falling ensure that your child is securely positioned in the baby carrier.
- Do not let baby sleep when in forward facing position.
- Take care when bending or leaning forward or sideways.
- DO NOT USE this carrier for babies weighing less than 7 lbs. (3.2kg) or babies less than 20 in. (50.8cm) tall.

Read all instructions before assembling and using the soft carrier.

Baby's chin should NEVER rest on baby's chest because this partially closes baby's airway which could lead to suffocation. Always ensure there is sufficient room around baby's face to provide a clear source of air. Check that there are at least two fingers clearance under baby's chin. Check baby's position regularly to make sure baby is properly seated in the carrier with head upright and not slumping downward or to the side. Ensure proper placement of child in product including leg placement. Ensure legs, arms, or feet are not constricted by the carrier. Monitor baby's temperature when in the carrier to make sure baby does not get too hot. Ensure baby's airway is clear and that baby is breathing normally at ALL TIMES. Baby should be positioned close enough to kiss in the front position. Baby's head should be supported by the head support until baby has demonstrated strong and consistent head and neck control. Check to assure all buckles, snaps, straps and adjustments are secure before each use. Check for ripped seams, torn straps or fabrics and damaged fasteners before each use. Ensure proper placement of child in product including leg placement. CHILD MUST FACE TOWARDS YOU UNTIL HE OR SHE CAN HOLD HEAD UPRIGHT. Premature infants, infants with respiratory problems, and infants under 4 months are at greatest risk of suffocation. Never use a soft carrier when balance or mobility is impaired because of exercise, drowsiness, or medical conditions. Never use a soft carrier while engaging in activities such as cooking and cleaning which involves a heat source or exposure to chemicals. Be careful with hot drinks and food to avoid spilling on baby. The carrier is not suitable for use during sporting activities, eg. running, cycling, swimming and skiing. Never wear a soft carrier while driving or being a passenger in a motor vehicle. Use the head support on a child's head until he or she can hold head upright. Only carry one child at a time in this carrier. Never use more than one carrier at a time. Your movement and the child's movement may affect your balance. Take care when bending and leaning forwards or sideways. Child must face towards you when carried on the back. Beware of the increased risk of your child falling out of carrier as baby becomes more active. Baby should always wear pants or clothing that prevents the carrier from rubbing against baby's legs. When using the hood, ensure that the hood is not completely covering baby's face and ensure there is enough opening for air to pass through. This product is intended to be used by healthy adults only. Regularly inspect the carrier for any signs of wear and damage. Stop using this carrier if parts are missing or damaged. Discontinue use if you develop back, neck or other problems from using this carrier. Keep this carrier and packaging away from children when not in use.

TABLE OF CONTENTS

FR: Sommaire. ES: Tabla de contenido. PT: ÍNDICE DA: INHOLDSFORTEGNELSE NO: INNHOLDSFORTEGNELSE
NL: INHOUDSOPGAVE SV: Innehållsförteckning. IT: Indice. DE: Inhalt. ZH: 目錄 TR: İÇİNDEKİLER HE: תוכן העניינים

Parts of Carrier 6

FR: Parties du porte-bébé. ES: Partes del portabebés. PT: Partes do marsúpio. DA: Dele i pakken. NO: Deler på bæreselen.
NL: Onderdelen van de drager. SV: Teile der Trage. IT: Parti del marsupio. DE: Pièces du porte-bébé. ZH: 背帶部位
TR: Kanguro Parçaları. HE: חלקי המנשא

Positioning Tips 7

FR: Conseils de positionnement. ES: Sugerencias de posicionamiento. PT: Dicas de posicionamento. DA: Tips til placering.
NO: Plasseringstips. NL: Tips voor het positioneren. SV: Positioningstips. IT: Consigli di posizionamento.
DE: Positionierungsspitzen. ZH: 位置調整小訣竅 TR: Konumlandırma ipuçları. HE: עיצות לתנוחות כובות

Seat Width: Baby Age/Weight 8

FR: Largeur d'assise : Âge/Poids du bébé. ES: Ancho del asiento: Edad y peso del bebé. PT: Largura do assento: Idade/peso do bebé. DA: Sædebredde: Babyalder/vægt. NO: Setebredde: Babyalder/vekt. NL: Zitbreedte: leeftijd/gewicht van de baby.
SV: Sittbredd: Babyns ålder/vikt. IT: Larghezza seduta Età/peso del bambino. DE: Sitzbreite: Alter/Gewicht des Babys.
ZH: 坐墊寬度: 寶寶年齡/體重 TR: Oturma Yeri Genişliği: Bebek Yaşı/Ağırlığı. HE: רוחב המושב: גיל/משקל התינוק

Adjusting the Seat Width 9

FR: Réglage de la largeur d'assise. ES: Ajuste del ancho del asiento. PT: Ajustar a largura do assento. DA: Justering af sædebredden. NO: Justering af sædebredden. NL: Aanpassen van de zitbreedte. SV: Justera sittbredden. IT: Regolazione della larghezza seduta. DE: Sitzbreite anpassen. ZH: 調整坐墊寬度 TR: Koltuk genişliğinin ayarlanması. HE: כוונת רוחב המושב

Engaging the Waist Belt 9

FR: Emboîtement de la ceinture ventrale. ES: Enganche del cinturón. PT: Colocar o cinto. DA: Fastspænding af taljeselen. NO: Festing av midjebeltet. NL: De heupriem aanpassen. SV: Använda midjeremmen. IT: Aggancio della cintura addominale. DE: Taillengurt anbringen. ZH: 扣上腰帶 TR: Bel kemerinin takılması. HE: חיבור חגורת המותן

Threading the Lumbar Support 10

FR: Enfilage du support lombaire. ES: Ensarte del soporte lumbar. PT: Enrosar o suporte lumbar. DA: Tråd i lændestøtten. NO: Feste korsryggstøtten. NL: De lendesteun inrijgen. SV: Trå på ryggstødet. IT: Inserimento del supporto lombare. DE: Lendenstütze einfädeln. ZH: 穿過護腰帶 TR: Bel Desteğini Takma. HE: השחלת תמיכת הגב התחתון

Engaging the Head Support 10

FR: Emboîtement du support de tête. ES: Enganche del reposacabezas. PT: Colocar o suporte de cabeça. DA: Fastspænding af nakkestøtten. NO: Feste hodestøtten. NL: De hoofdondersteuning inzetten. SV: Använda nackstødet. IT: Aggancio del poggiatesta. DE: Kopfstütze anbringen. ZH: 扣上頭部支撐墊 TR: Baş desteğinin devreye alınması. HE: חיבור תמיכת הראש

Zip-down Temperature Control Panel 11

FR: Panneau de contrôle de la température à fermeture éclair. ES: Panel de control de temperatura con cremallera. PT: Abrir o painel de controlo da temperatura. DA: Temperaturstyringspanel med lynlås. NO: Nedtrekks-temperaturkontrollpanel. NL: Afritsbaar temperatuurcompensatiepaneel. SV: Temperaturkontrollpanel med blixtlås. IT: Pannello di controllo temperatura con cerniera. DE: Temperaturkontrollblende mit Reißverschluss. ZH: 下拉式溫控板 TR: Fermuar-Aşağı Sıcaklık Kontrol Paneli. HE: לוח בקרת טמפרטורה במצב סגור

Engaging the Hood 11

FR: Emboîtement de la capuche. ES: Enganche de la capucha. PT: Colocar o capuz DA: Sådan sættes hættten på NO: Feste hetten NL: De kap inzetten SV: Använda huvan. IT: Aggancio della cappottina. DE: Haube anbringen. ZH: 扣上頭巾 TR: Başlığı Kullanmak. HE: חיבור הברדס

FR: SOMMAIRE. **ES:** TABLA DE CONTENIDO. **PT:** ÍNDICE **DA:** INDHOLDSFORTEGNELSE
NO: INNHOLDSFORTEGNELSE **NL:** INHOUDSOPGAVE **SV:** INNEHÅLLSFÖRTEKNING. **IT:** INDICE.
DE: INHALT. **ZH:** 目錄 **TR:** İÇİNDEKİLER **HE:** תוכן העניינים

Front Inward Facing Carry 12

FR: Porté devant orienté vers l'intérieur. **ES:** Transporte frontal con orientación hacia adentro. **PT:** Transporte à frente virado para dentro. **DA:** Brug med baby indadvendt foran. **NO:** Bære foran med ansiktet innover. **NL:** Voor naar binnen gericht dragen. **SV:** Bära framtill med ansiktet inåt. **IT:** Posizione in avanti verso l'interno. **DE:** Brusttrage, Sitzposition nach innen gerichtet. **ZH:** 面向內前背法 **TR:** Önden içe dönük taşıma **HE:** נשיאה קדמית הפונה כלפי פנים

Front Inward Facing Fetal Carry 14

FR: Porté en position fœtale devant orienté vers l'intérieur. **ES:** Transporte frontal fetal con orientación hacia adentro. **PT:** Transporte fetal à frente virado para dentro **DA:** Brug med baby indadvendt foran **NO:** Bære foran med ansiktet innover for spedbarn **NL:** Voor naar binnen gericht foetaal dragen **SV:** Fram inåtvänd fosterställning. **IT:** Posizione fetale in avanti verso l'interno. **DE:** Brusttrage für Säuglinge, Sitzposition nach innen gerichtet. **ZH:** 寶寶面向內前背法 **TR:** Önden İçe Bakan Fetal Taşıma **HE:** נשיאה של הרך הנוולד הפונה כלפי פנים

Front Outward Facing Carry 16

FR: Porté devant orienté vers l'extérieur. **ES:** Transporte frontal con orientación hacia afuera. **PT:** Transporte à frente virado para fora. **DA:** Brug med baby udadvendt foran. **NO:** Bære foran med ansiktet utover. **NL:** Voor naar buiten gericht dragen. **SV:** Bära framtill med ansiktet utåt. **DE:** Brusttrage, Sitzposition nach außen gerichtet. **IT:** Posizione in avanti verso l'esterno. **ZH:** 面向外前背法 **TR:** Önden dışa dönük taşıma. **HE:** נשיאה קדמית הפונה כלפי חוץ

Hip Carry 18

FR: Porté sur les hanches. **ES:** Llevar en la cadera. **PT:** Transporte pela anca. **DA:** Bæring på hoften. **NO:** Bære på hoften. **NL:** Op de heup dragen. **SV:** Bära på höften. **IT:** Posizione sui fianchi. **DE:** Hüfttrage. **ZH:** 側背法 **TR:** Kalça Taşıma. **HE:** נשיאה על המתות

Back Carry 20

FR: Porté sur le dos. **ES:** Llevar en la espalda. **PT:** Transporte pelas costas **DA:** Bæring på ryggen **NO:** Bære på ryggen **NL:** Op de rug dragen **SV:** Bära baktill. **IT:** Posizione sulla schiena. **DE:** Rückentrage. **ZH:** 後背法 **TR:** Arkada Taşıma **HE:** נשיאה אחורית

Optional Crossed "X" Straps 22

FR: Sangles croisées en « X » optionnelles. **ES:** Correas cruzadas en "X" opcionales. **PT:** Alças em "X" cruzadas opcionais **DA:** Krydsede "X" stropper, ekstraudstyr **NO:** Valgfrie kryssede "X" stropper **NL:** Optionele gekruiste "X" bandjes **SV:** Valfritt korsade "X"-remmar. **IT:** Cinghie a "X" incrociate opzionali. **DE:** Optionale gekreuzte „X“-Gurte. **ZH:** 選用交叉「X」繫帶 **TR:** İsteğe bağlı çapraz "X" kayışlar **HE:** אפשרות לכתפיות X מוצלבות

Care Instructions 24

FR: Instructions d'entretien. **ES:** Instrucciones de cuidados. **PT:** Cuidados a ter **DA:** Plejevejledninger. **NO:** Omsorgsinstruksjoner. **NL:** Onderhoudsinstructies. **SV:** Skötselinstruktioner. **IT:** Istruzioni per la manutenzione. **DE:** Pflegeanweisungen. **ZH:** 保養說明 **TR:** Bakım Talimatları. **HE:** הוראות טיפול

Warranty and Disclaimer 25

FR: Garantie et clause de non-responsabilité. **ES:** Garantía y exoneración de responsabilidad. **PT:** Garantia e desresponsabilização. **DA:** Garanti og ansvarsfraskrivelse. **NO:** Garanti og ansvarsfraskrivelse. **NL:** Garantie en disclaimer. **SV:** Garanti och ansvarsbegränsning. **IT:** Garanzia e responsabilità. **DE:** Garantie und Haftungsausschluss. **ZH:** 保固及免責聲明 **TR:** Garanti ve Sorumluluk Reddi. **HE:** אחריות וכתב ויתור

LÍLLÉbaby™ COMPLETE™ AIRFLOW & ORIGINAL

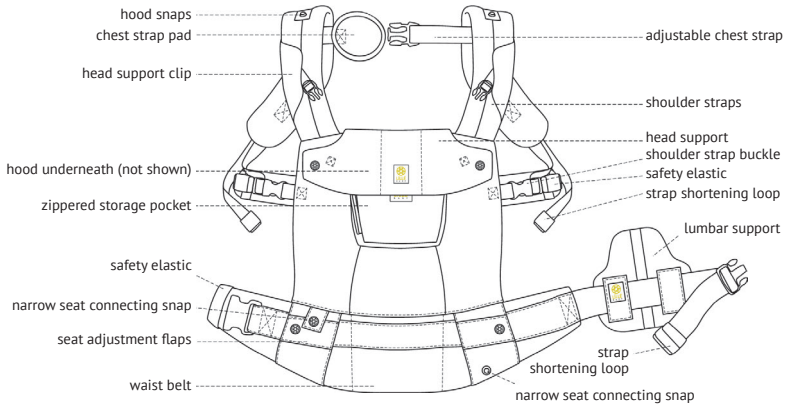

LÍLLÉbaby™ COMPLETE™ AIRFLOW DLX

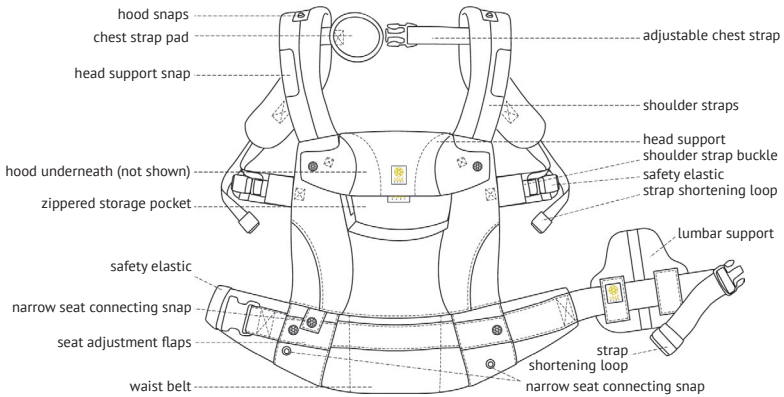

LÍLLÉbaby™ COMPLETE™ ALL SEASONS

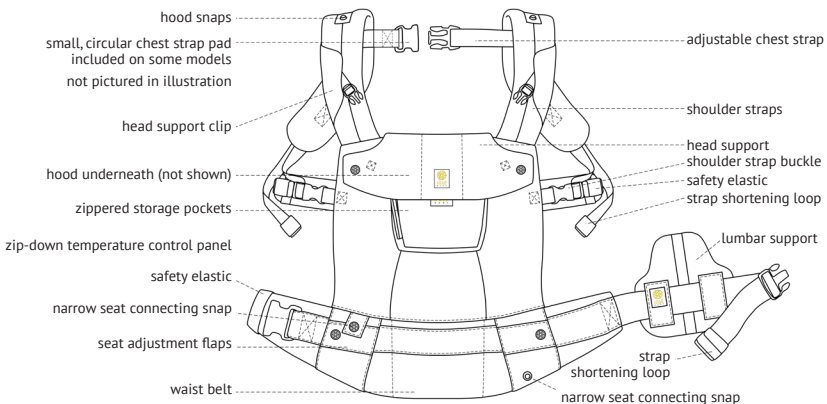

FR: CONSEILS DE POSITIONNEMENT. **ES:** SUGERENCIAS. **PT:** DICAS DE POSICIONAMENTO DE POSICIONAMENTO. **DA:** TIPS TIL PLACERING. **NO:** STILLINGSTIPS. **NL:** TIPS VOOR DE POSITIE. **SV:** POSITIONINGSTIPS. **DE:** POSITIONIERUNGSSPITZEN. **IT:** CONSIGLI DI POSIZIONAMENTO. **ZH:** 位置調整小訣竅. **TR:** KONUMLANDIRMA İPUÇLARI. **HE:** יציות לתנוחה נכונה



Baby close enough to kiss, high on your body.

FR: Bébé suffisamment proche pour l'embrasser, haut sur votre corps. **ES:** Bebé lo suficientemente cerca para besarlo, alto en tu cuerpo. **PT:** O bebé deve estar numa posição alta no seu corpo, onde haja a capacidade de o beijar. **DA:** Babyen skal være tæt nok på til at kunne kysse den. Højt på kroppen. **NO:** Baby nær nok til å kysse den, høyt på kroppen din. **NL:** Baby dicht genoeg om te kussen, hoog op uw lichaam. **SV:** Baby tillräckligt nära för att pussa, högt upp på kroppen. **IT:** Bambino abbastanza vicino da poterlo baciare, in alto sul corpo. **DE:** Baby nah genug zum Küssen, in hoher Position an Ihrem Körper. **ZH:** 寶寶高度位於上半身, 靠近下巴位置. **TR:** Bebeği öpülecek kadar yakın, vücudunuzun tepesinde tutun. **HE:** התינוק להיות במרחק נשיקה, במיקום גבוה על גופך.

Baby should have an open airway and baby's face should be within view by simply glancing down.

FR: Bébé doit avoir ses voies respiratoires dégagées et le visage de bébé doit être à portée de vue en jetant simplement un coup d'œil. **ES:** El bebé debe tener una vía aérea abierta y la cara del mismo debe estar a la vista simplemente mirando hacia abajo. **PT:** O bebé deverá ter uma passagem de ar aberta e o rosto do bebé deverá estar à vista, bastando um simples relance. **DA:** Baby skal have en åben luftvej, og du skal kunne se babyens ansigt ved blot at kigge nedad. **NO:** Babyen skal ha en åpen luftvei og babyens ansikt skal være synlig ved å bare se nedover. **NL:** De baby moet ongehinderd kunnen ademen en het gezicht van de baby moet in uw zichtveld zijn als u een vluchtige blik naar beneden werpt. **SV:** Babyn skall ha öppen luftväg och babys ansikte skall vara inom synfältet genom att bara i förbigående titta ned. **IT:** Il bambino deve avere le vie aeree aperte e la faccia del bambino deve essere a vista semplicemente abbassando lo sguardo. **DE:** Baby sollte ungehindert atmen können, Gesicht des Babys sollte durch einfaches Blicken nach unten sichtbar sein. **ZH:** 應隨時維持寶寶的呼吸道暢通, 寶寶臉部應在視線範圍內, 低頭就可看見. **TR:** Bebeğin hava yolu açık olmalı ve bebeğin yüzü sadece aşağıya bakılarak görülebilmelidir. **HE:** יש לאפשר פתח אוויר ופני התינוק צריכות להיות בתנוחה שבה אפשר לראות אותו במבט חטוף כלפי מטה.



Spine in "C" shape.

(0-6 months/mois/meses/meses/måneder/maanden/mesi/monate/月/aylar/ חודשים)

FR: Colonne vertébrale en forme de « C ». **ES:** Columna en forma de "C". **PT:** Coluna em "C". **DA:** Rygsøjle skal være i en "C" form. **NO:** Ryggrad i "C"-form. **NL:** Doorn in "C" vorm. **SV:** Ryggraden i "C" form. **IT:** Colonna vertebrale a forma di "C". **DE:** Wirbelsäule in „C“-Form. **ZH:** 脊椎呈「C」字形. **TR:** "C" şeklinde omurga. **HE:** עמוד השדרה בצורת C

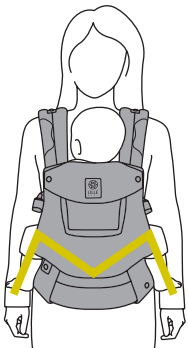

Ergonomic "M" leg position with thighs supported.

FR: Position des jambes ergonomique en « M » avec cuisses soutenues. **ES:** Posición ergonómica "M" de la pierna con los muslos apoyados. **PT:** Posição das pernas em "M" ergonómico com as coxas suportadas. **DA:** Benene skal være i en ergonomisk "M" form, og lårene skal støttes. **NO:** Ergonomisk "M" benstilling med lårene støttet. **NL:** Ergonomische "M" beenpositie met de bovenbenen ondersteund. **SV:** Ergonomisk "M" benposition med stöd för höfterna. **IT:** Posizione ergonomica della gamba a "M" con supporto cosce. **DE:** Ergonomische „M“-Beinposition mit Oberschenkelunterstützung. **ZH:** 可支撐大腿, 腿的位置呈現符合人體工學的「M」字形. **TR:** Desteklenen uyluklarla ergonomik "M" bacak pozisyonu. **HE:** תנוחת ברכיים ארגונומית בצורת M, כאשר הירכיים נתמכות.

FRONT INWARD FACING CARRY 0-12 M / 7-20lbs (3.2 - 9.1KG) FRONT OUTWARD FACING CARRY 6-18 M / 17-29lbs (7.7-13.2KG)

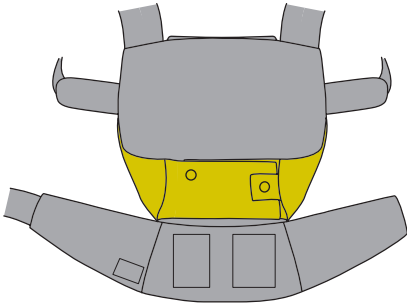

FR: Porté en position foetale devant orienté vers l'intérieur. **ES:** Transporte frontal fetal con orientación hacia adentro. **PT:** Transporte fetal à frente virado para dentro **DA:** Brug med baby indadvendt foran **NO:** Bære foran med ansiktet innover for spedbarn **NL:** Voor naar binnen gericht foetaal dragen **SV:** Fram inåtvänd fosterställning. **IT:** Posizione fetale in avanti verso l'interno. **DE:** Brusttrage für Säuglinge, Sitzposition nach innen gerichtet. **ZH:** 寶寶面向內前背法 **TR:** Önden İçerİ Bakan Fetal Taşıma **HE:** נשיאה של הרך הנוולד הפונה כלפי פנים

0-2 M / 7-12lbs (3.2-5.4 kg) FRONT INWARD FACING FETAL CARRY with Infant Pillow (sold separately)

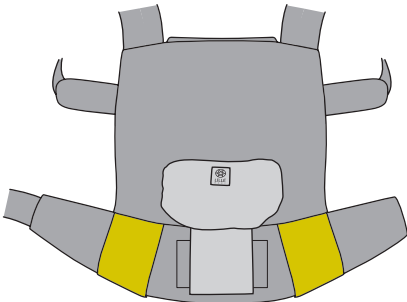

FR: Portage avant foetal vers l'intérieur avec oreiller pour bébé (vendu séparément). **ES:** Porte fetal frontal hacia adentro con almohada de bebé (vendido por separado). **PT:** Transporte fetal à frente virado para dentro com almofada para criança (vendido separadamente). **DA:** brug med baby indadvendt foran med babypute (sælges separat). **NO:** Bære foran med ansiktet innover for spedbarn med spedbarnspude (sælges separat). **NL:** Voor naar binnen gericht foetaal dragen met kussen voor zuigelingen (wordt afzonderlijk verkocht). **SV:** Fram invänd för födselsbarn med spädbarnskudde (säljs separat). **IT:** Trasporto fetale fronte verso l'interno con cuscino per neonati (venduto separatamente). **DE:** front nach innen gerichtete fetaltrage mit babykissen (separat erhältlich). **ZH:** 前向內胎嬰兒抱枕 (獨立出售) **TR:** ÖNDEN İÇERİ BAKAN FETAL TAŞIMA Bebek Yastığı ile (ayrı satılır) **HE:**

(נשיאה של הרך הנוולד הפונה כלפי פנים עם כרית לתינוק (במכר בנפרד))

FRONT INWARD FACING CARRY 6+ M / 17-45lbs (7.7-20.4 KG) BACK & HIP CARRY 6+ M / 17-45lbs (7.7-20.4 KG)

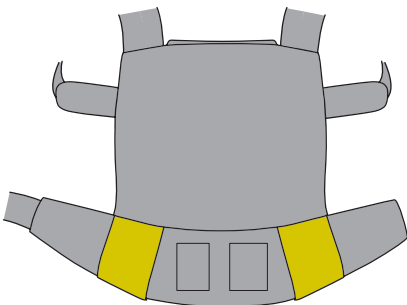

FR: Porté en position foetale devant orienté vers l'intérieur. **ES:** Transporte frontal fetal con orientación hacia adentro. **PT:** Transporte fetal à frente virado para dentro **DA:** Brug med baby indadvendt foran **NO:** Bære foran med ansiktet innover for spedbarn **NL:** Voor naar binnen gericht foetaal dragen **SV:** Fram inåtvänd fosterställning. **IT:** Posizione fetale in avanti verso l'interno. **DE:** Brusttrage für Säuglinge, Sitzposition nach innen gerichtet. **ZH:** 寶寶面向內前背法 **TR:** Önden İçerİ Bakan Fetal Taşıma **HE:** נשיאה של הרך הנוולד הפונה כלפי פנים

ADJUSTING THE SEAT WIDTH

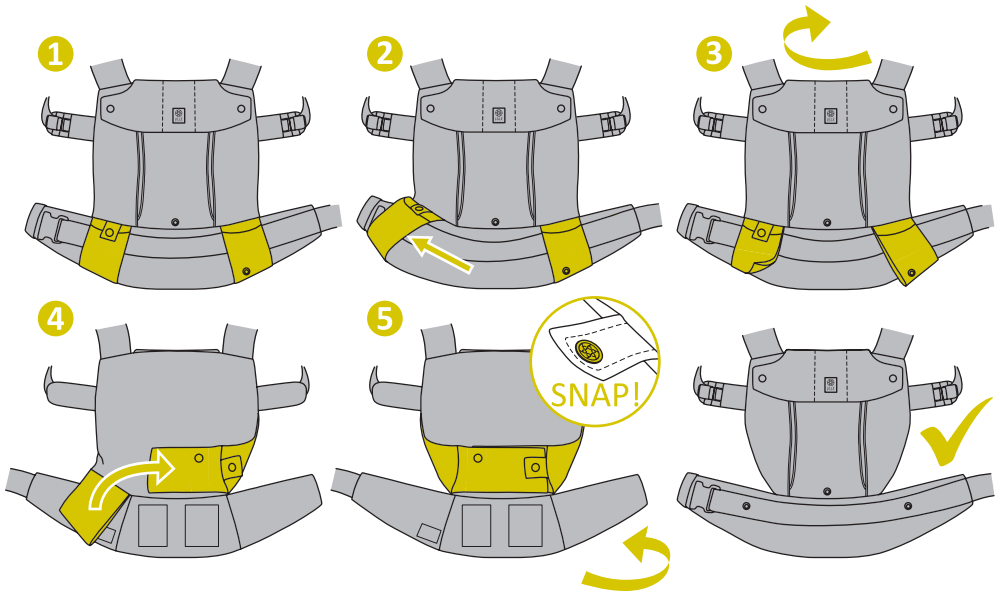

ATTACHING / ENGAGING THE WAIST BELT

FR: FIXATION/EMBOÎTEMENT DE LA CEINTURE VENTRALE. ES: ACOPLE Y ENGANCHE DEL CINTURÓN. PT: FIXAR/COLOCAR O CINTO DA: MONTERING/FASTSPÆNDING AF TALJESELEN NO: FESTE/KOBLE INN I MELDBELTET NL: DE HEUPRIEM BEVESTIGEN/GEBRUIKEN SV: FÄSTA/AKTIVERA MIDJEREMMEN. IT: FISSAGGIO/AGGANCIAMENTO DELLA CINTURA ADDOMINALE. DE: TAILLENGURT ANBRINGEN/VERSCHLIESSEN. ZH: 繫上/扣上腰帶 TR: BEL KEMERİNİN TAKILMASI / ETKİNLEŞTİRİLMESİ HE: חיבור/הצמדת חגורת המותניים

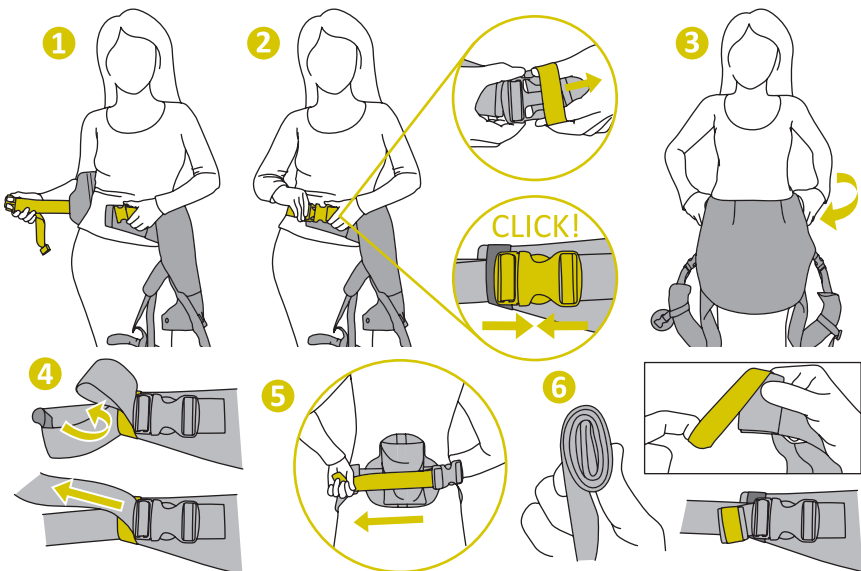

THREADING THE LUMBAR SUPPORT

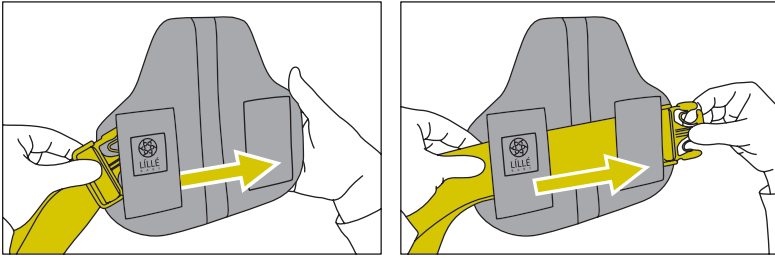

FR: Enfilage du support lombaire. **ES:** Ensarte del soporte lumbar. **PT:** Enroscar o suporte lumbar. **DA:** Tråd i lændestøtten. **NO:** Feste korsryggstøtten. **NL:** De lendesteun inrijgen. **SV:** Trå på ryggstödet. **IT:** Inserimento del supporto lombare. **DE:** Lendenstütze einfädeln. **ZH:** 穿過護腰帶 **TR:** Bel Desteğini Takma. **HE:** השחלת תמיכת הגב התחתון

ENGAGING THE HEAD SUPPORT

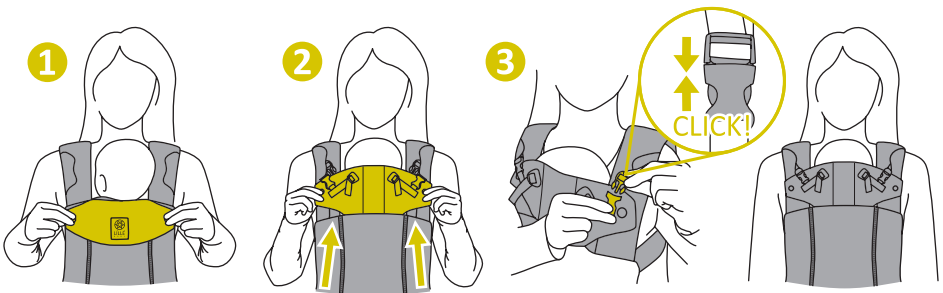

FR: Emboîtement du support de tête. **ES:** Enganche del reposacabezas. **PT:** Colocar o suporte de cabeça. **DA:** Fastspænding af nakkestøtten. **NO:** Feste hodestøtten. **NL:** De hoofdondersteuning inzetten. **SV:** Använda nackstödet. **IT:** Aggancio del poggiatesta. **DE:** Kopfstütze anbringen. **ZH:** 扣上頭部支撐墊 **TR:** Baş desteğinin devreye alınması. **HE:** חיבור תמיכת הראש

For LÍLLÉbaby™ Complete Airflow DLX

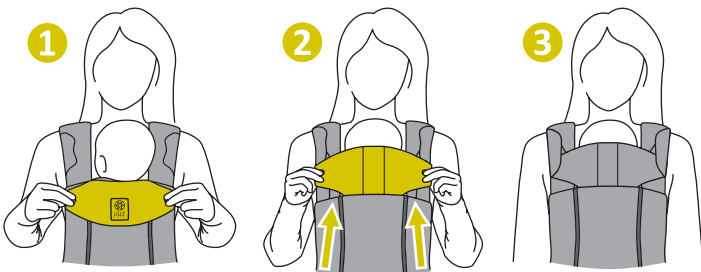

ZIP-DOWN TEMPERATURE CONTROL PANEL

For LÍLLÉbaby™ Complete All Seasons

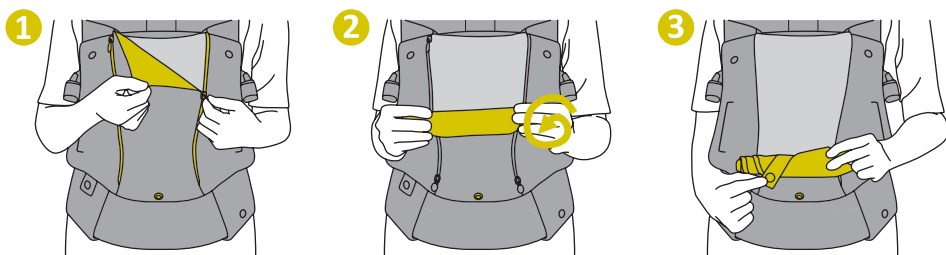

FR: Panneau de contrôle de la température à fermeture éclair. **ES:** Panel de control de temperatura con cremallera. **PT:** Abrir o painel de controlo da temperatura. **DA:** Temperaturstyringspanel med lynlås. **NO:** Nedtrekks-temperaturkontrollpanel. **NL:** Afritsbaar temperatuurcompensatiepaneel. **SV:** Temperaturkontrollpanel med blixtlås. **IT:** Pannello di controllo temperatura con cerniera. **DE:** Temperaturkontrollblende mit Reißverschluss. **ZH:** 下拉式溫控板 **TR:** Fermuar-Aşağı Sicaklık Kontrol Paneli. **HE:** לוח בקרת טמפרטורה במצב סגור

ENGAGING THE HOOD

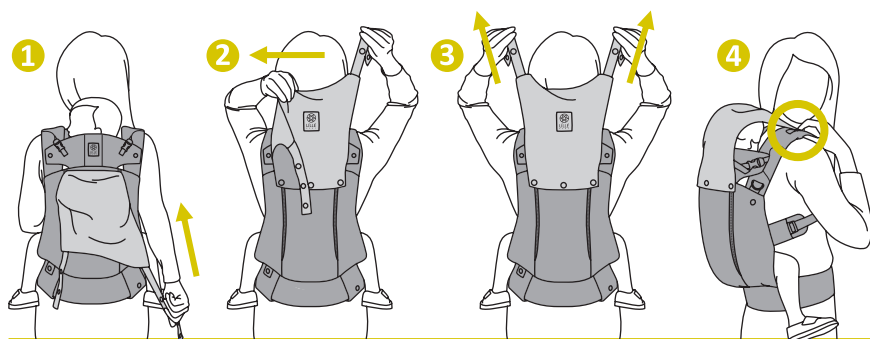

 Ensure that hood never completely covers baby's face.

FR: Assurez-vous que la capuche ne couvre jamais complètement le visage de bébé. **ES:** Asegúrese de que la capucha nunca cubra completamente la cara del bebé. **PT:** Certifique-se de que o capuz nunca cobre completamente o rosto do bebé. **DA:** Sørg for, at hættan aldrig dækker babyens ansigt helt. **NO:** Sørg for at hetten aldri dekker babyens ansikt helt. **NL:** Zorg ervoor dat de kap het gezicht van de baby nooit compleet afdekt. **SV:** Se till att huvan helt täcker babyns ansikte. **DE:** Sicherstellen, dass die Haube niemals vollständig das Gesicht des Babys bedeckt. **IT:** Assicurarsi che la cappottina non copra mai completamente il viso del bambino. **ZH:** 確認頭巾不會完全覆蓋寶寶臉部 **TR:** Başlığın bebeğin yüzünü asla tamamen kapatmadığından emin olun. **HE:** ודא כי הברדס לעולם אינו מכסה לגמרי את פני התינוק

FRONT INWARD FACING CARRY

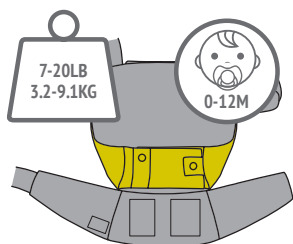

OR

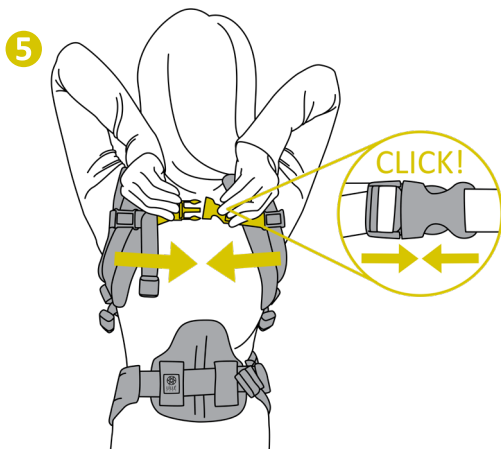
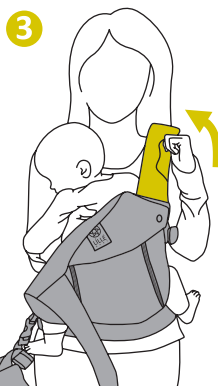
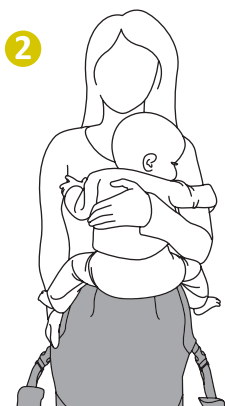
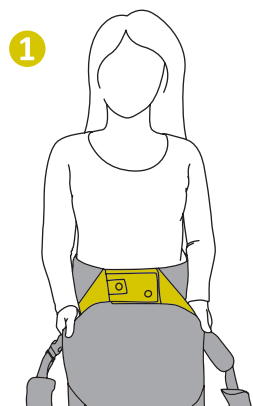
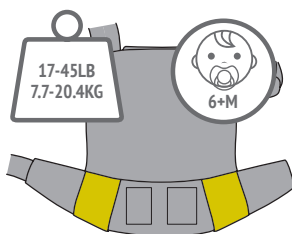

ALWAYS USE NECK SUPPORT FOR BABIES WHO DON'T HAVE NECK CONTROL (0-4 months)

FR: UTILISEZ TOUJOURS LE SUPPORT DE COU POUR LES BÉBÉS QUI NE CONTRÔLENT PAS LEUR COU (0-4 MOIS). **ES:** SIEMPRE UTILICE EL SOPORTE PARA EL CUELLO CON BEBÉS QUE AÚN NO TIENEN CONTROL DE CUELLO (0-4 MESES). **PT:** USE SEMPRE O SUPORTE PARA O PESCOÇO EM BEBÉS QUE AINDA NÃO CONSIGAM CONTROLAR O PESCOÇO (0 A 4 MESES). **DA:** BRUG ALTID NAKKESTØTTE TIL BABYER, DER IKKE KAN STYRE DERES NAKKE (0-4 MÅNEDER). **NO:** BRUK ALLTID NAKKESTØTTEN TIL BARN SOM IKKE HAR NAKKEKONTROLL (0-4 MÅNEDER). **NL:** GEBRUIK ALTIJD DE NEKSTEUN VOOR BABY'S DIE HUN HOOFDJIE NOG NIET ALLEEN OMHOOG KUNNEN HOUDEN (0-4 MAANDEN). **SV:** ANVÄND ALLTID NACKSTÖD FÖR BEBISAR SOM INTE HAR KONTROLL ÖVER NACKEN (0-4 MÅNADER). **DE:** VERWENDEN SIE IMMER DIE HALSSTÜTZE, SOLANGE DAS KIND SEINEN HALS NICHT KONTROLLIEREN KANN (0 BIS 4 MONATE). **IT:** UTILIZZARE SEMPRE IL SUPPORTO COLLO PER MAMMINI CHE NON HANNO ANCORA IL CONTROLLO DEL COLLO (0-4 MESI). **ZH:** 尚未發展出頸部控制能力的寶寶 (0 至 4 個月), 請務必使用護頸靠枕. **TR:** BOYUN KONTROLÜ OLMAYAN BEBEKLERDE DAİMA BOYUN DESTEĞİ KULLANIN (0-4 AY). **HE:** השתמש תמיד בתמיכת צוואר בתינוקות שאינם שולטים עדיין בצווארם (0-4 חודשים).

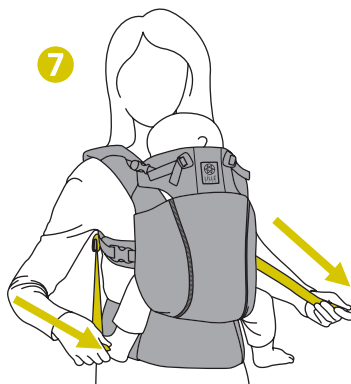
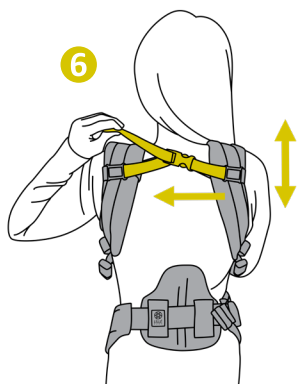

REMOVING BABY FROM CARRIER

FR: RETIRER BÉBÉ DU PORTE-BÉBÉ. ES: RETIRAR AL BEBÉ DEL PORTABEBÉS. PT: RETIRAR O BEBÉ DO MARSÚPIO DA: SÅDAN TAGES BABYEN UD AF BÆRESELEN NO: FJERNING AV BABY FRA BÆRESELEN NL: DE BABY UIT DE DRAGER HA-LEN SV: TA UT BEBISEN UR BÅRSELEN. DE: BABY AUS DER TRAGE NEHMEN. IT: RIMOZIONE DEL BAMBINO DAL MARSUPI. ZH: 將寶寶從背帶抱出 TR: BEBEĞİ KANGURUDAN ÇIKARMA HE: צואת התינוק מן המנשא

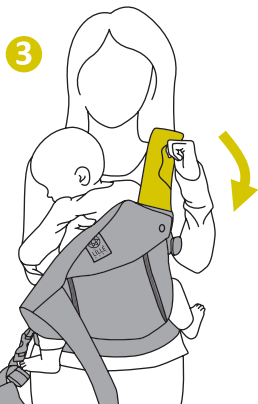
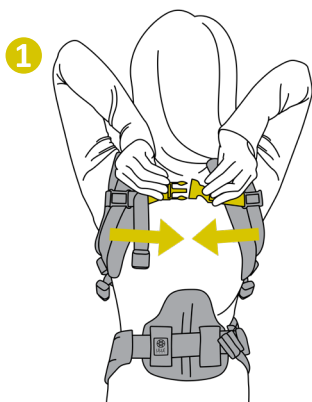

FRONT INWARD FACING FETAL CARRY

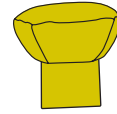
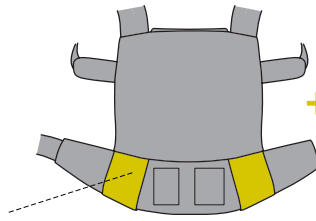

(Sold Separately)

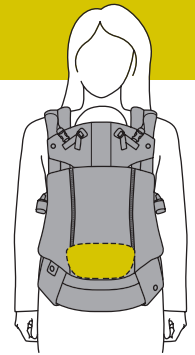

Wide seat setting and infant pillow required.

FR: Réglage d'assise large et coussin pour bébé requis. **ES:** Ajuste ancho del asiento y almohada infantil requerida. **PT:** É necessário uma configuração de assento largo e almofada para criança. **DA:** Du skal brug en bred sædeindstilling og en spædbarnspude. **NO:** Bred seteinstilling og spedbarnspude påkrevd. **NL:** Wijde zitpositie en kussen voor zuigelingen is nodig. **SV:** Bred sätinställning och spädbarnskudde krävs. **DE:** Breite Sitzstellung und Babykissen erforderlich. **IT:** Impostazione seduta ampia e cuscino per neonato necessari. **ZH:** 需採用寬坐墊配置和嬰兒枕. **TR:** Geniş koltuk ayarı ve bebek yastığı gerekli. **HE:** הגדרת מושב רחב וכרית תינוק נדרשת.

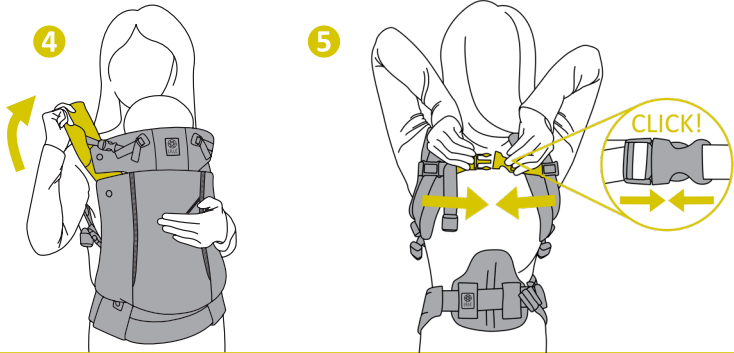

ALWAYS USE NECK SUPPORT FOR BABIES WHO DON'T HAVE NECK CONTROL (0-4 months)

FR: UTILISEZ TOUJOURS LE SUPPORT DE COU POUR LES BÉBÉS QUI NE CONTRÔLENT PAS LEUR COU (0-4 MOIS). **ES:** SIEMPRE UTILICE EL SOPORTE PARA EL CUELLO CON BEBÉS QUE AÚN NO TIENEN CONTROL DE CUELLO (0-4 MESES). **PT:** USE SEMPRE O SUPORTE PARA O PESCOÇO EM BEBÉS QUE AINDA NÃO CONSIGAM CONTROLAR O PESCOÇO (0 A 4 MESES). **DA:** BRUG ALLTID NAKKESTØTTE TIL BABYER, DER IKKE KAN STYRE DERES NAKKE (0-4 MÅNEDER). **NO:** BRUK ALLTID NAKKESTØTTEN TIL BARN SOM IKKE HAR NAKKEKONTROLL (0-4 MÅNEDER). **NL:** GEBRUIK ALTIJD DE NEKSTEUN VOOR BABY'S DIE HUN HOOFDJE NOG NIET ALLEEN OMHOOG KUNNEN HOUDEN (0-4 MAANDEN). **SV:** ANVÄND ALLTID NACKSTÖD FÖR BEBISAR SOM INTE HAR KONTROLL ÖVER NACKEN (0-4 MÅNADER). **DE:** VERWENDEN SIE IMMER DIE HALSSTÜTZE, SOLANGE DAS KIND SEINEN HALS NICHT KONTROLLIEREN KANN (0 BIS 4 MONATE). **IT:** UTILIZZARE SEMPRE IL SUPPORTO COLLO PER MAMMINI CHE NON HANNO ANCORA IL CONTROLLO DEL COLLO (0-4 MESI). **ZH:** 尚未發展出頸部控制能力的寶寶 (0 至 4 個月), 請務必使用護頸靠枕. **TR:** BOYUN KONTROLÜ OLMAYAN BEBEKLERDE DAİMA BOYUN DESTEĞİ KULLANIN (0-4 AY). **HE:** השתמש תמיד במתמיך צוואר בתינוקות שאינם שולטים עדיין בצווארם (0-4 חודשים).

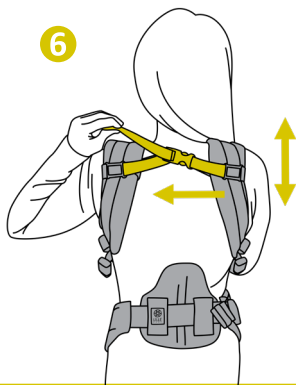

REMOVING BABY FROM CARRIER

FR: RETIRER BÉBÉ DU PORTE-BÉBÉ. **ES:** RETIRAR AL BEBÉ DEL PORTABEBÉS. **PT:** RETIRAR O BEBÉ DO MARSÚPIO. **DA:** SÅDAN TAGES BABYEN UD AF BÆRESELEN. **NO:** FJERNING AV BABY FRA BÆRESELEN. **NL:** DE BABY UIT DE DRAGER HALEN. **SV:** TA UT BEBISEN UR BÅRSELEN. **DE:** BABY AUS DER TRAGE NEHMEN. **IT:** RIMOZIONE DEL BAMBINO DAL MARSUPI. **ZH:** 將寶寶從背帶抱出. **TR:** BEBEGİ KANGURUDAN ÇIKARMA. **HE:** ווצאת התינוק מן המנשא

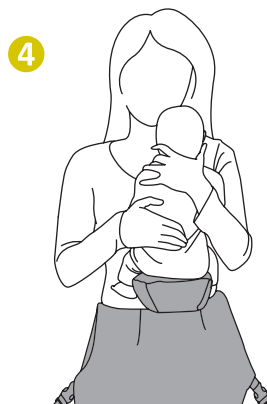
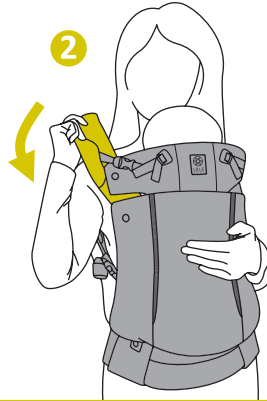
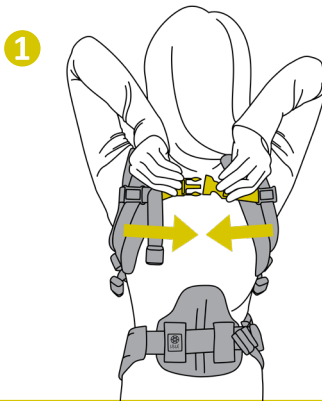

* Optional LILLÉbaby™ Infant Pillow sold separately

FR: Coussin optionnel pour bébé LILLÉbaby™ vendu séparément. **ES:** La almohada infantil LILLÉbaby™ es opcional y se vende por separado. **PT:** Almofada para criança LILLÉbaby™ opcional vendida separadamente. **DA:** LILLÉbaby™ spædbarnspude sælges separat som ekstraudstyr. **NO:** Valgfri LILLÉbaby™ spedbarnspude selges separat. **NL:** Optioneel LILLÉbaby™ kussen voor zuigelingen wordt apart verkocht. **SV:** Valfri LILLÉbaby™ spædbarnskudde säljs separat. **DE:** Optionales LILLÉbaby™-Babykissen separat erhältlich. **IT:** Cuscino per neonato LILLÉbaby™ opzionale venduto separatamente. **ZH:** 可另外選購 LILLÉbaby™ 嬰兒枕. **TR:** İsteğe bağlı LILLÉbaby™ Bebek Yastığı ayrı satılır. **HE:** כרית אופציונלית לתינוק של LILLÉbaby™ נמכרת בנפרד. **FR:** כרית אופציונלית לתינוק של LILLÉbaby™ נמכרת בנפרד.

FRONT OUTWARD FACING CARRY



Narrow seat setting required.

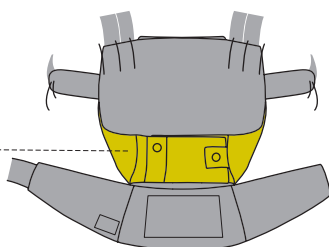

FR: Réglage du siège étroit requis. **ES:** Ajuste de asiento estrecho requerido. **PT:** É necessário uma configuração de assento estreito. **DA:** Du skal bruge en smal sædeindstilling. **NO:** Du skal bruge en smal sædeindstilling. **NL:** Smalle zitpositie is nodig. **SV:** Smal sättsinställning krävs. **DE:** Schmale SitzEinstellung erforderlich. **IT:** Impostazione seduta ampia necessaria. **ZH:** 需要窄座位设置 **TR:** Dar koltuk ayarı gereklidir. **HE:** דרושה הגדרת מושב צר

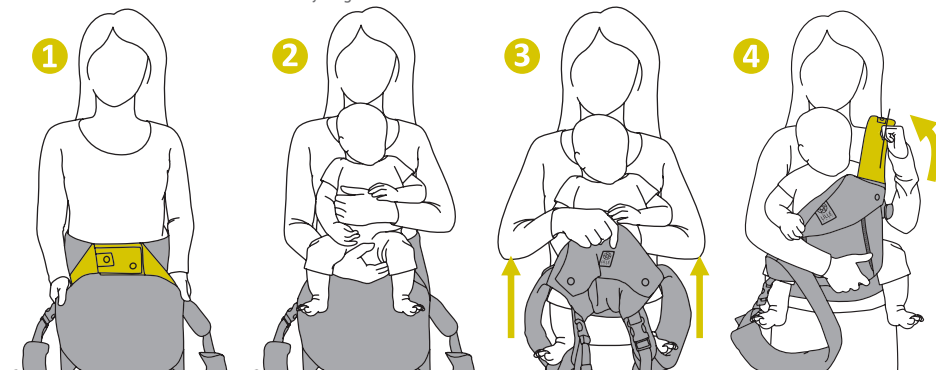

⚠ CHILD MUST FACE TOWARDS YOU UNTIL CHILD CAN HOLD HEAD UPRIGHT.

FR: L'enfant doit être orienté vers vous jusqu'à ce qu'il puisse tenir la tête droite. **ES:** El niño debe mirar hacia usted hasta que el niño pueda mantener la cabeza erguida. **PT:** A criança tem de ficar virada para si até conseguir manter a cabeça direita. **DA:** Barnet skal vende ansigtet mod dig, indtil det kan holde hovedet oprejst. **NO:** Barnet må vende mot deg til han eller hun kan holde hodet oppreist. **NL:** Het kind moet met zijn/haar gezicht naar u zijn gericht totdat hij/zij het hoofd rechtop kan houden. **SV:** Barnet måste vara vänt mot dig tills barnet kan hålla huvudet upprätt. **IT:** Il bambino deve essere rivolto verso il genitore finché non è in grado di tenere sollevata la testa. **DE:** Das Gesicht des Kindes muss zu Ihnen gerichtet sein, bis das Kind seinen Kopf aufrecht halten kann. **ZH:** 在幼兒能夠自行直立其頭部前，必須面向您。 **TR:** Kafasını dik tutabilene kadar çocuğun yüzü size dönük olmalıdır. **HE:** הילד חייב להיות עם הפנים פונות כלפך עד שהוא יכול להחזיק את ראשו בצורה ישרה.

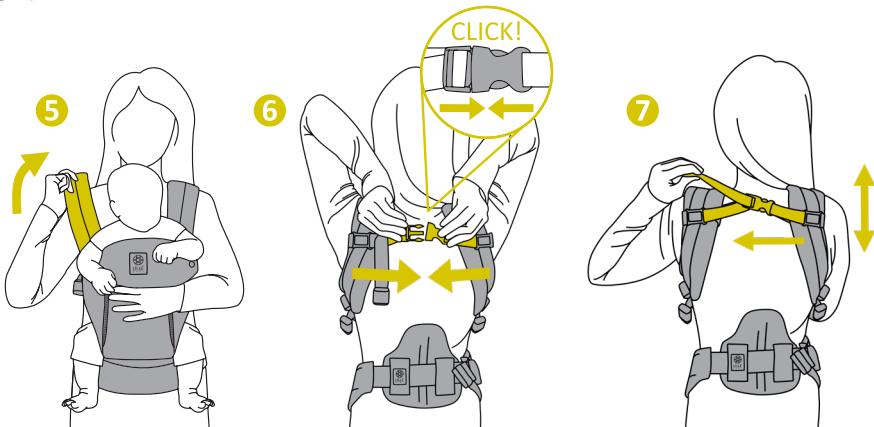

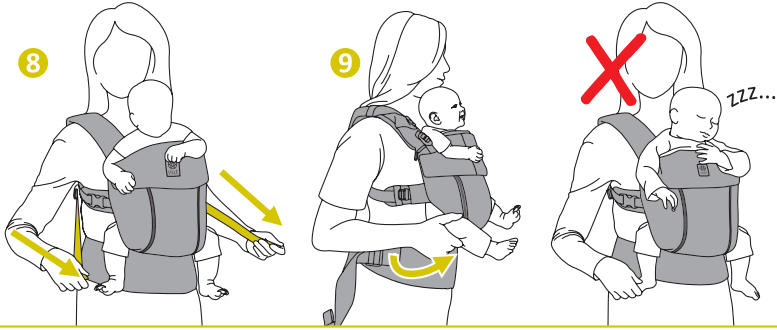

DO NOT LET CHILD SLEEP IN FRONT OUTWARD FACING CARRY

FR: NE LAISSEZ PAS L'ENFANT DORMIR PORTÉ DEVANT ORIENTÉ VERS L'EXTÉRIEUR. **ES:** NO DEJE QUE EL NIÑO DUERMA EN LA POSICIÓN DE TRANSPORTE FRONTAL CON ORIENTACIÓN HACIA AFUERA. **PT:** NÃO PERMITA QUE A CRIANÇA DURMA NO TRANSPORTE À FRENTE VIRADO PARA FORA **DA:** UNDGÁ, AT BARNET FALDER I SØVN, HVIS DET BÆRES UDADVENDT PÅ FORSIDEN **NO:** IKKE la barn sove FORAN MED ANSIKTET UTOVER **NL:** LAAT HET KIND NIET SLAPEN ALS HET VOOR EN NAAR BUITEN GERICHT ZIT **SV:** LÅT INTE BARN SOVA FRAMÅT UTÅTVÄND. **DE:** KIND NICHT IN NACH AUSSEN GERICHTETER BRUSTTRAGE SCHLAFEN LASSEN. **IT:** NON FAR DORMIRE IL BAMBINO IN POSIZIONE IN AVANTI VERSO L'ESTERNO **ZH:** 請勿讓寶寶以面向外前背法入睡 **TR:** ÇOCUĞUN ÖNDE DIŞA BAKARKEN UYUMASINA İZİN VERMEYİN **HE:** אין לאפשר לילד לישון בנושאה קדמית הפונה כלפי חוץ

REMOVING BABY FROM CARRIER

FR: RETIRER BÉBÉ DU PORTE-BÉBÉ. **ES:** RETIRAR AL BEBÉ DEL PORTABEBÉS. **PT:** RETIRAR O BEBÉ DO MARSÚPIO **DA:** SÅDAN TAGES BABYEN UD AF BÆRESELEN **NO:** FJERNING AV BABY FRA BÆRESELEN **NL:** DE BABY UIT DE DRAGER HALEN **SV:** TA UT BEBISEN UR BÄRSELEN. **DE:** BABY AUS DER TRAGE NEHMEN. **IT:** RIMOZIONE DEL BAMBINO DAL MARSUPI. **ZH:** 將寶寶從背帶抱出 **TR:** BEBEĞİ KANGURUDAN ÇIKARMA **HE:** ווצאת התינוק מן המנשא

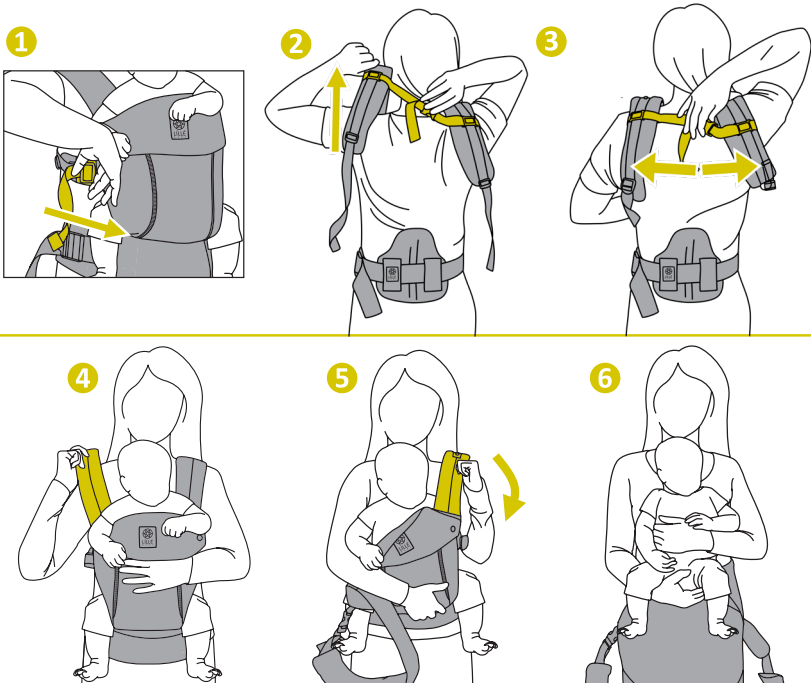

HIP CARRY



Wide seat setting
required.

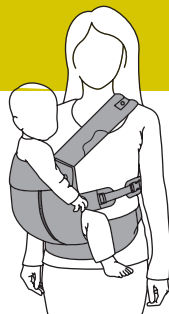
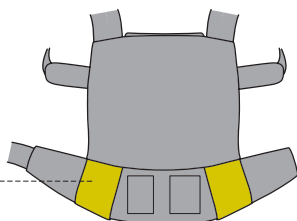

FR: Réglage d'assise large requis. **ES:** Requiere el ajuste del ancho del asiento. **PT:** É necessário uma configuração de assento largo. **DA:** Du skal bruge en bred sædeindstilling. **NO:** Bred seteinstilling påkrevd. **NL:** Wijde zitpositie is nodig. **SV:** Bred sitsinställning krävs. **IT:** Impostazione seduta ampia necessaria. **DE:** Breite Sitzeinstellung erforderlich. **ZH:** 需採用寬坐墊配置 **TR:** Geniş koltuk ayarı gereklidir. **HE:** נדרשת הגדרת משב רחב

1



2

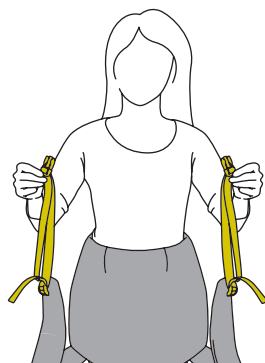
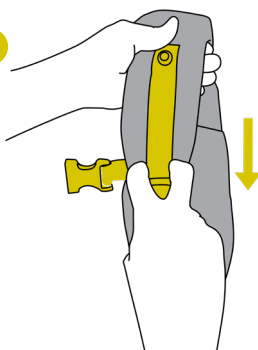

CLICK!

3

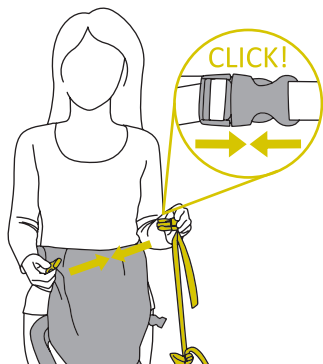

4

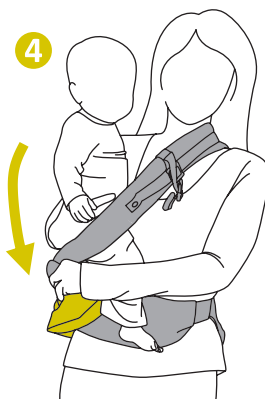

5

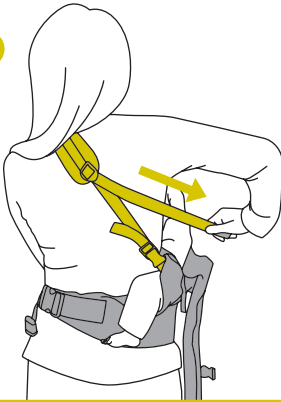

6

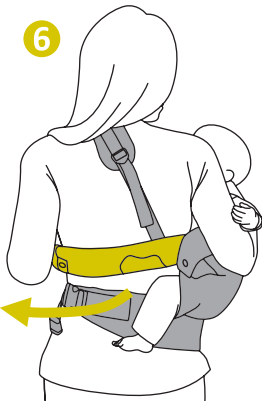

7

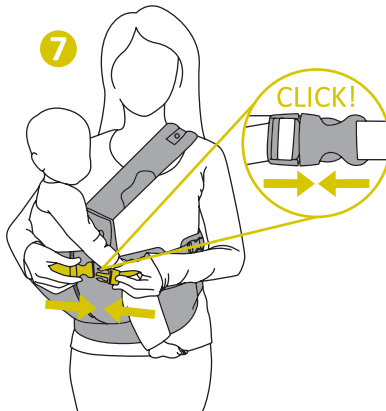

8

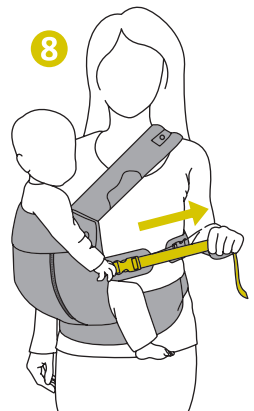

BACK CARRY



Wide seat setting
required.

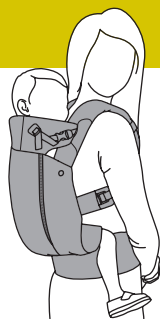
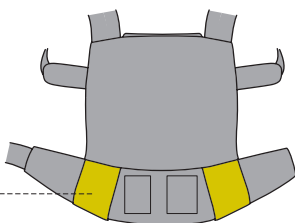

FR: Réglage d'assise large requis. **ES:** Requiere el ajuste del ancho del asiento. **PT:** É necessário uma configuração de assento largo. **DA:** Du skal bruge en bred sædeindstilling. **NO:** Bred seteinstilling påkrevd. **NL:** Wijde zitpositie is nodig. **SV:** Bred sättsinställning krävs. **IT:** Impostazione seduta ampia necessaria. **DE:** Breite Sitzstellung erforderlich. **ZH:** 需採用寬坐墊配置 **TR:** Geniş koltuk ayarı gereklidir. **HE:** נדרשת הגדרת מושב רחב

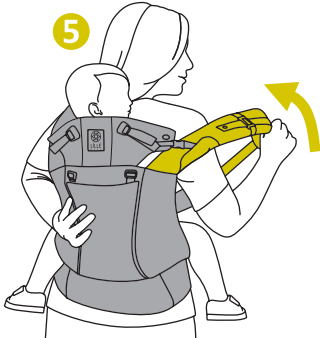
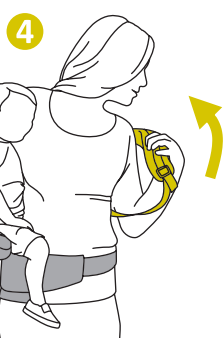
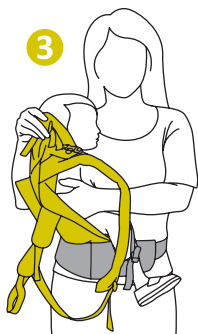
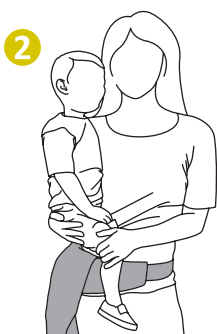
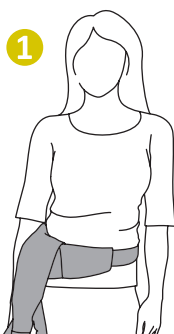

ALWAYS SUPPORT BABY WITH ONE HAND WHEN MOVING FROM FRONT TO BACK.

FR: Soutenez toujours bébé avec une main en le déplaçant de la position devant à la position sur le dos. **ES:** Siempre sostenga al bebé con una mano cuando se mueva de adelante hacia atrás. **PT:** Suporte sempre o bebé com uma mão quando se mover para trás. **DA:** Støt altid babyen med en hånd, når den flyttes fra forsiden til ryggen. **NO:** Støtt alltid babyen med en hånd når du beveger den fra forsiden til bak. **NL:** Ondersteun uw baby altijd met een hand als u hem van de voor- naar de achterkant beweegt. **SV:** Stöd alltid bebisen med en hand när du flyttar den från framsidan till baksidan. **IT:** Sostenere sempre il bambino con una mano quando lo si sposta dalla parte anteriore a quella posteriore. **DE:** Baby beim Bewegen von vorne nach hinten immer mit einer Hand stützen. **ZH:** 從前方移至後方時，請務必以單手支撐寶寶。 **TR:** Önden arkaya doğru hareket ederken her zaman bebeği tek elinizle destekleyin. **HE:** יש לתמוך תמיד בתינוק ביד אחת בעת החלפה מנשיאה קדמית לאחורית

7

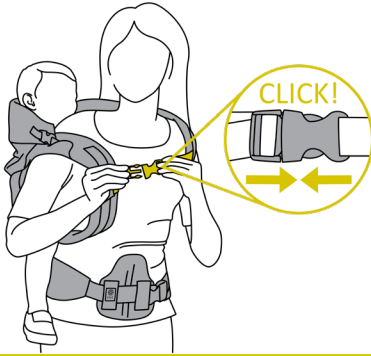

8

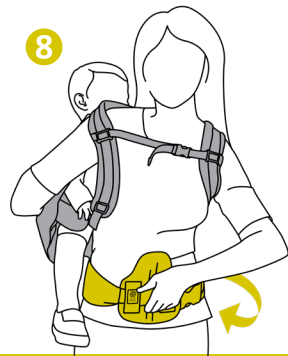

9

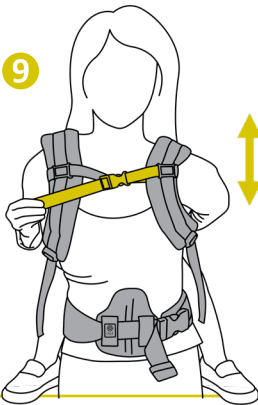

10

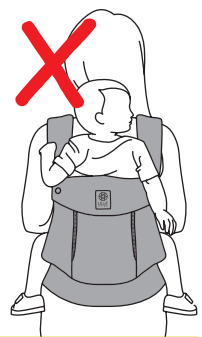
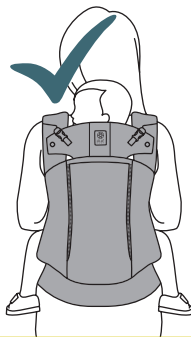
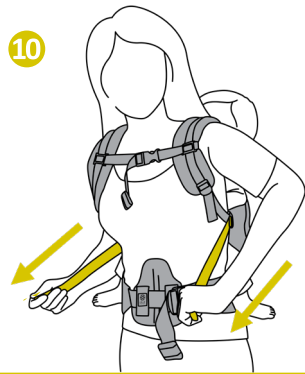

Panel too high,
suffocation risk.

Panel too low,
fall risk.

FR: Panneau trop haut, risque d'étouffement. Panneau trop bas, risque de chute. **ES:** Panel demasiado alto, riesgo de asfixia. Panel demasiado bajo, riesgo de caída. **PT:** O painel está demasiado apertado. Risco de sufocação. O painel está demasiado baixo. Risco de queda. **DA:** Hvis panelet er for højt, er der en risiko for kvælning. Hvis panelet er for lavt, er der en risiko for fald. **NO:** Panelet er for høyt, kvelningsrisiko. Panelet er for lavt, fallrisiko. **NL:** Paneel is te hoog, risico op verstikken. Paneel is te laag, risico op vallen. **SV:** Panel alltför hög, kvävningrisk. Panel alltför låg, fallrisk. **DE:** Blende zu hoch, Erstickungsgefahr. Blende zu niedrig, Sturzrisiko. **IT:** Pannello troppo alto, rischio di soffocamento. Pannello troppo basso, rischio di caduta. **ZH:** 面板過高, 有窒息風險. 面板過低, 有掉落風險. **TR:** Panel çok yüksek, boğulma riski. Panel çok düşük, düşme riski. **HE:** הפאנל גבוה מדי, סכנת חנק הפאנל נמוך מדי, סכנת נפילה.

OPTIONAL CROSSED "X" STRAPS

17-45LB
3.2-20.4KG

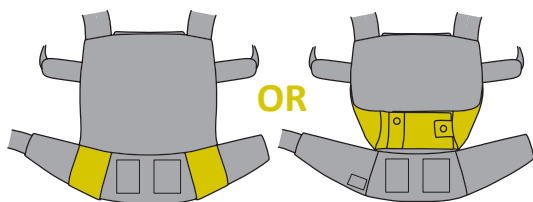

FR: Sangles croisées en « X » optionnelles. **ES:** Correas cruzadas en "X" opcionales. **PT:** Alças em "X" cruzadas opcionais. **DA:** Krydsede "X" stropper, ekstraudstyr. **NO:** Valgfrie krydsede "X" stropper. **NL:** Optionele gekruiste "X" bandjes. **SV:** Valfritt korsade "X"-remmar. **IT:** Cinghie a "X" incrociate opzionali. **DE:** Optionale gekreuzte „X“-Gurte. **ZH:** 選用交叉「X」繫帶. **TR:** İsteğe bağlı çapraz "X" kayışlar. **HE:** אפשרות לכתפיות X מוצלבות

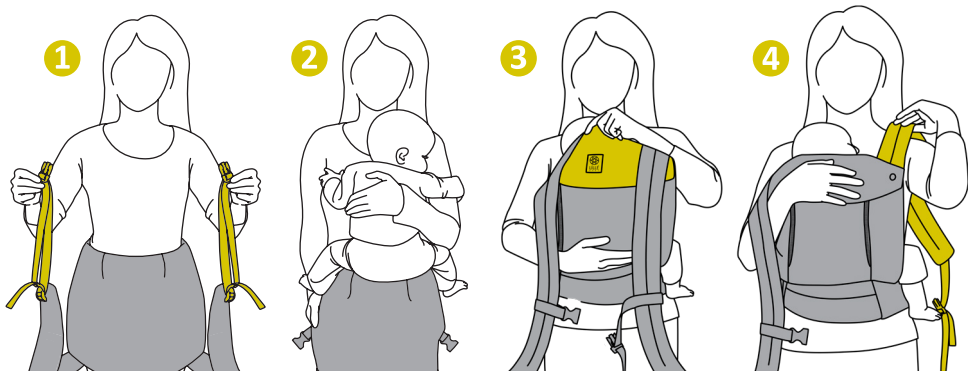

WARNING! DO NOT USE WITH HIP OR BACK CARRY.

FR: AVERTISSEMENT : NE PAS UTILISER PORTÉ SUR LES HANCHES OU SUR LE DOS. **ES:** ADVERTENCIA: NO UTILIZAR CON TRANSPORTE POR LA CADERA O ESPALDA. **PT:** NÃO USE COM TRANSPORTE PELA ANCA OU PELAS COSTAS. **DA:** MÅ IKKE BRUGES MED BÆRESELE TIL HOFTE ELLER RYG. **NO:** IKKE BRUK VED HOFTE- ELLER RYGGBÆRING. **NL:** NIET GEBRUIKEN MET HEUP- OF RUGDRAGER. **SV:** VARNING ANVÄND INTE VID BÄRANDE PÅ HÖFTEN ELLER BAKTILL. **IT:** AVVERTENZA: NON USARE CON POSIZIONE SULLANCA O SULLA SCHIENA. **DE:** WARNUNG: NICHT MIT HÜFT- ODER RÜCKENTRAGE VERWENDEN. **ZH:** 警告：請勿搭配側背法或後背法使用。 **TR:** KALÇADA VEYA ARKADA TAŞIMAYLA KULLANMAYIN. **HE:** אין להשתמש עם נשיאת מותן או נשיאה אחורית

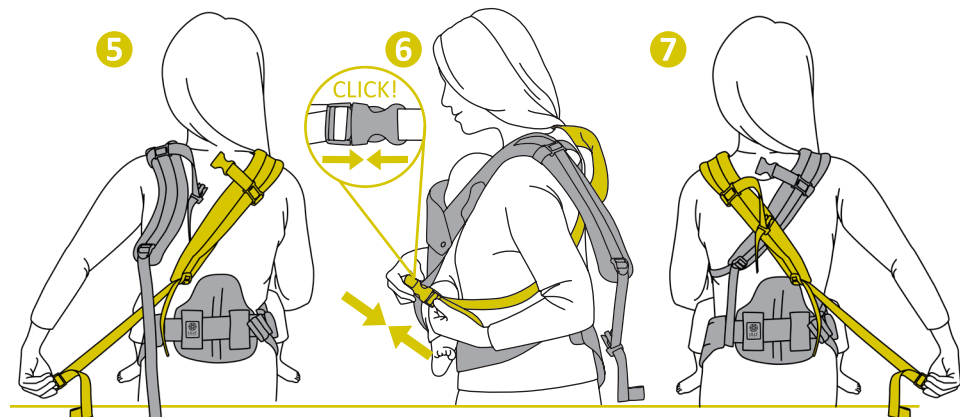

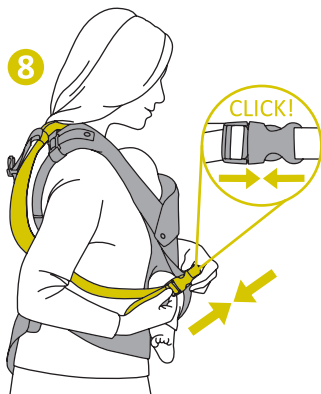

REMOVING BABY FROM CARRIER

FR: RETIRER BÉBÉ DU PORTE-BÉBÉ. **ES:** RETIRAR AL BEBÉ DEL PORTABEBÉS. **PT:** RETIRAR O BEBÉ DO MARSÚPIO. **DA:** SÅDAN TAGES BABYEN UD AF BÆRESELEN. **NO:** FJERNING AV BABY FRA BÆRESELEN. **NL:** DE BABY UIT DE DRAGER HALEN. **SV:** TA UT BEBISEN UR BÅRSELEN. **DE:** BABY AUS DER TRAGE NEHMEN. **IT:** RIMOZIONE DEL BAMBINO DAL MARSUPI. **ZH:** 將寶寶從背帶抱出 **TR:** BEBEĞİ KANGURUDAN ÇIKARMA **HE:** הוצאת התינוק מן המנשא



CARE INSTRUCTIONS



WARRANTY and DISCLAIMER: LÍLLÉbaby™ warrants its products against defects in materials and workmanship. We will either repair or replace during the first 12 months after first purchase. LÍLLÉbaby™ is not responsible for warranty on products purchased from unauthorized sellers. Proof of purchase is required and product must be returned for warranty service. Warranty does not extend to damage caused by any use of the product not in accordance with instructions, misuse, strain, fading or discoloration due to wash or sun exposure. Colors may fade with washing. Please contact CustomerService@LILLEbaby.com for warranty claims.

FR: GARANTIE et CLAUSE DE NON-RESPONSABILITÉ : LÍLLÉbaby™ garantit ses produits contre les défauts de matériaux et de fabrication. Nous procéderons à la réparation ou au remplacement pendant les 12 premiers mois suivant l'achat initial. LÍLLÉbaby™ n'est pas responsable de la garantie sur des produits achetés auprès de vendeurs non autorisés. Une preuve d'achat est requise et le produit doit être retourné pour un service sous garantie. La garantie ne couvre pas les dommages causés par une utilisation du produit non conforme aux instructions, une mauvaise utilisation, une déformation, un ternissement ou une décoloration du fait du lavage ou de l'exposition au soleil. Les couleurs peuvent s'estomper avec le lavage. Veuillez contacter CustomerService@LILLEbaby.com pour toute réclamation au titre de la garantie.

ES: GARANTÍA Y EXONERACIÓN DE RESPONSABILIDAD: LÍLLÉbaby™ garantiza sus productos contra defectos en materiales y fabricación. Repararemos o reemplazaremos durante los primeros 12 meses después de la primera compra. LÍLLÉbaby™ no es responsable de la garantía de los productos comprados a vendedores no autorizados. Se requiere comprobante de compra si el producto debe devolverse para el servicio de garantía. La garantía no se extiende al daño causado por cualquier uso del producto que no cumpla con las instrucciones, el uso incorrecto, la tensión, la decoloración o la decoloración debida al lavado o la exposición al sol. Los colores pueden desvanecerse con el lavado. Póngase en contacto con CustomerService@LILLEbaby.com para reclamaciones de garantía.

PT: LÍLLÉbaby™ garante os seus produtos contra defeitos de material e de mão-de-obra. Procederemos à reparação ou substituição durante os primeiros 12 meses após a primeira compra. LÍLLÉbaby™ não se responsabiliza pela garantia de produtos comprados em vendedores não autorizados. É necessária prova de compra e o produto tem de ser devolvido para serviços ao abrigo da instrução. A garantia não abrange danos causados por qualquer uso do produto que não esteja em conformidade com as instruções, má utilização, tensão, desvanecimento ou descoloração devido à lavagem ou exposição ao sol. As cores podem desvanecer com a lavagem. Por favor, contacte CustomerService@LILLEbaby.com para queixas ao abrigo da garantia.

DA: LÍLLÉbaby™ garanterer sine produkter mod defekter i materialer og udførelse. Vi vil enten reparere eller udskifte produktet i løbet af de første 12 måneder efter første køb. LÍLLÉbaby™ er ikke ansvarlig for garantien på produkter, der købes af uautoriserede sælgere. Før at modtage garantiservice, skal købsbeviset fremvises og produktet skal returneres. Garantien omfatter ikke skader, som følge af nogen former for brug af produktet, der ikke er i overensstemmelse med instruktionerne, misbrug, belastning, falming eller misfarvning på grund af vask eller udsættelse for solen. Farverne kan falme ved vask. Kontakt venligst CustomerService@LILLEbaby.com for garantikrav.

NO: LÍLLÉbaby™ garanterer sine produkter mot defekter i materialer og utførelse. Vi vil enten reparere eller erstatte i løpet av de første 12 månedene etter første kjøp. LÍLLÉbaby™ er ikke ansvarlig for garantien på produkter kjøpt fra uautoriserte selgere. Det kreves kjøpsbevis, og produktet må returneres for garantiservice. Garantien omfatter ikke skader forårsaket av bruk av produktet som ikke er i samsvar med instruksjoner, misbruk, belastning, falming eller misfarging på grunn av vask eller selvsponering. Farger kan falme ved vask. Ta kontakt med CustomerService@LILLEbaby.com for garantikrav.

SV: GARANTI och ANSVARSBEGRÄNSNING: LÍLLÉbaby™ garanterar att dess produkters material och tillverkning inte har fel. Vi reparerar eller byter ut inom 12 månader efter första inköpet. LÍLLÉbaby™ ansvarar inte för garanti på produkter som köpts av icke auktoriserade försäljare. Inköpsbevis krävs och produkten måste returneras för garantiservice. Garantin gäller inte skada som orsakats av att produkten använts på annat sätt än i enlighet med anvisningarna, missbruk, töjning, blekning eller missfärgning på grund av tvätt eller exponering för sol. Färger kan blekna efter tvätt. Kontakta CustomerService@LILLEbaby.com för garantianspråk.

IT: GARANZIA e RESPONSABILITÀ: LÍLLÉbaby™ garantisce i prodotti contro difetti nel materiale e nella fabbricazione. La riparazione o la sostituzione è a nostro carico nei primi 12 mesi dopo il primo acquisto. LÍLLÉbaby™ non è responsabile della garanzia sui prodotti acquistati da venditori non autorizzati. È richiesta la prova di acquisto e il prodotto deve essere restituito per l'assistenza in garanzia. La garanzia non si estende ai danni causati da un utilizzo del prodotto non conforme alle istruzioni, uso improprio, deformazione, sbiadimento o decolorazione dovuta al lavaggio o all'esposizione al sole. I colori potrebbero sbiadire con il lavaggio. Contattare CustomerService@LILLEbaby.com per richieste di risarcimento in garanzia.

DE: GARANTIE und HAFTUNGSAUSSCHLUSS: LÍLLÉbaby™ garantiert, dass seine Produkte frei von Material- und Verarbeitungsfehlern sind. Wir werden das Produkt während der ersten 12 Monate nach dem Erstkaufdatum entweder reparieren oder ersetzen. LÍLLÉbaby™ übernimmt keine Verantwortung für von unautorisierten Händlern gekauften Produkten. Es wird ein Kaufbeleg benötigt und das Produkt muss zur Inanspruchnahme der Garantieleistungen zurückgegeben werden. Die Garantie gilt nicht für Schäden aufgrund einer Nutzung unter Nichtbeachtung der Anweisungen oder aufgrund von Missbrauch, Überlastung, Verlassen oder Verfahren durch Waschen oder Aussetzung von Sonne. Farben können beim Waschen verblasen. Bitte wenden Sie sich bei Garantieansprüchen an CustomerService@LILLEbaby.com.

ZH: 保固及免費聲明: LÍLLÉbaby™ 保證其產品不含材料及做工瑕疵。初次購買後的 12 個月內，我們將提供維修或換貨服務。對於尚未授權銷售商所購買的產品，LÍLLÉbaby™ 一概不提供保固。如需保固服務，需提供購買證明並將產品退回。任何因未依照說明使用產品及誤用、濫用產品所造成的損壞，或因清洗或日曬導致產品褪色或變色，皆不在保固範圍內。清洗會導致產品褪色。如需保固服務，請連繫 CustomerService@LILLEbaby.com。

TR: LÍLLÉbaby™ ürünlerini malzeme ve işçilik hatalarına karşı garanti eder. İlk satın alma işleminden sonraki ilk 12 ay içinde ya onaracağız ya da değiştireceğiz. LÍLLÉbaby™, yetkiszatıcılarından satın alınan ürünlerin garantisinden sorumlu değildir. Satın alma kanıtı gereklidir ve garanti hizmeti için ürün iade edilmelidir. Garanti, ürünün talimatlarına uygun olmayan herhangi bir şekilde kullanılması, yanlış kullanımı, gerilime, solma veya yıkama veya güneşe maruz kalma nedeniyle renk bozulmasından kaynaklanan hasarları kapsamaz. Yıkama ile renkleri solabilir. Garanti talepleri için lütfen CustomerService@LILLEbaby.com ile iletişime geçin.

HE:

LÍLLÉbaby™ מניקה אחריות על המוצרים שלה מפני נזקים בחומרים או במלאכת היד. אנו מבטיחים לתקן או להחליף את המוצר ב-12 החודשים הראשונים לאחר הרכישה. LÍLLÉbaby™ אינה אחראית על מוצרים שרכשנו מספקים בלתי מורשים. לקבלת שירות תחת אחריות, נדרשת הוכחת רכישה, ויש להחזיר את המוצר. האחריות אינה חלה על נזק הנגרם כתוצאה שימוש במוצר שאינו בהתאם להוראות, או על שימוש לא כנכון. עודף לחץ, דחיקה או שינוי בצבע נובעים מכביסה או חשיפה לשמש. צבעים ששיים לדלות לאחר כביסה. אמא קור קשר עם CustomerService@LILLEbaby.com כדי ללמוד עוד על תביעות בניג אחריות.

FR: IMPORTANT! CONSERVEZ LES INSTRUCTIONS POUR CONSULTATION ET UTILISATION ULTÉRIEURE.



AVERTISSEMENT

RISQUE DE CHUTE ET D'ÉTOUFFEMENT

RISQUE DE CHUTE — Les bébés peuvent tomber par une ouverture pour la jambe trop large ou hors du porte-bébé.

- Ajustez les ouvertures pour les jambes afin de les adapter parfaitement aux jambes de bébé.
- Avant chaque utilisation, assurez-vous que toutes les fermetures sont bien fixées.
- Soyez particulièrement prudent lorsque vous vous penchez ou marchez.
- Ne courbez jamais la taille ; pliez les genoux.
- Utilisez uniquement ce porte-bébé avec des bébés pesant entre 7 lb (3,2 kg) et 45 lb (20 kg).

RISQUE D'ÉTOUFFEMENT — Les nourrissons de moins de 4 mois peuvent s'étouffer dans ce produit si leur visage est appuyé fortement contre votre corps.

- N'attachez pas bébé en le serrant trop fortement contre votre corps.
- Laissez de la place pour les mouvements de la tête.
- Protégez en permanence le visage du bébé contre les obstructions.

AVERTISSEMENT:

- NE LAISSEZ JAMAIS UN BÉBÉ SANS SURVEILLANCE DANS OU AVEC CE PORTE-BÉBÉ.
- Lors de l'utilisation de ce porte-bébé, SURVEILLEZ CONSTAMMENT votre enfant et assurez-vous que la bouche et le nez sont dégagés.
- Pour les bébés prématurés, présentant une insuffisance pondérale à la naissance et les enfants souffrant de problèmes médicaux, consultez un professionnel de santé avant d'utiliser ce produit.
- Assurez-vous que le menton de votre enfant ne repose pas sur sa poitrine car sa respiration pourrait être restreinte, ce qui pourrait entraîner un étouffement.
- Pour éviter les risques de chute, assurez-vous que votre enfant est positionné de manière sûre dans le porte-bébé.
- Ne laissez pas bébé dormir en position orientée vers l'avant.
- Faites attention lorsque vous vous courbez ou vous penchez vers l'avant ou sur le côté.
- N'UTILISEZ PAS ce porte-bébé avec des bébés pesant moins de 7 livres. (3,2 kg) ou mesurant moins de 20 po (50,8 cm).

Lisez toutes les instructions avant d'assembler et d'utiliser le porte-bébé souple.

Le menton de bébé ne doit JAMAIS reposer sur la poitrine de bébé car cela obstrue partiellement les voies respiratoires de bébé, ce qui pourrait entraîner un étouffement. Assurez-vous toujours de la présence d'un espace suffisant autour du visage de bébé pour laisser une source d'air dégagée. Vérifiez qu'il y a un espace d'au moins deux doigts sous le menton de bébé. Contrôlez régulièrement sa position pour vous assurer que bébé est correctement installé dans le porte-bébé avec la tête droite et ne s'affaisse pas vers le bas ou le côté. Assurez-vous de la position correcte de l'enfant dans le produit, y compris la position des jambes. Assurez-vous que les jambes, les bras ou les pieds ne sont pas serrés par le porte-bébé. Surveillez la température de bébé lorsqu'il est dans le porte-bébé pour vous assurer qu'elle ne devienne pas trop élevée. Assurez-vous que les voies respiratoires de bébé sont toujours dégagées et que bébé respire normalement en PERMANENCE. Bébé doit être positionné suffisamment près pour pouvoir l'embrasser lorsqu'il est positionné devant. La tête de bébé doit être soutenue par le support de tête jusqu'à ce que bébé fasse preuve d'un contrôle fort et constant de la tête et du cou. Assurez-vous que toutes les boucles, attaches, sangles et réglages sont bien fixés avant chaque utilisation. Contrôlez l'absence de coutures arrachées, de sangles ou de tissus déchirés et de fermetures endommagées avant chaque utilisation. Assurez-vous de la position correcte de l'enfant dans le produit, y compris la position des jambes. **L'ENFANT DOIT ÊTRE ORIENTÉ VERS VOUS JUSQU'À CE QU'IL PUISSE TENIR LA TÊTE DROITE.** Les nourrissons prématurés, souffrant de problèmes respiratoires et de moins de 4 mois présentent un risque accru d'étouffement. N'utilisez jamais un porte-bébé souple si votre équilibre ou votre mobilité sont altérés en raison de l'exercice, de somnolence ou d'un état médical. N'utilisez jamais un porte-bébé souple en entreprenant des activités telles que la cuisine et le nettoyage qui impliquent une source de chaleur ou une exposition à des produits chimiques. Faites attention avec les aliments et les boissons chaudes pour éviter d'en renverser sur bébé. Le porte-bébé n'est pas adapté à une utilisation pendant des activités sportives, telles que la course, le cyclisme, la natation ou le ski. Ne portez jamais un porte-bébé souple en conduisant ou en étant passager d'un véhicule à moteur. Utilisez le support de tête sur la tête d'un enfant jusqu'à ce qu'il puisse tenir sa tête droite. Transportez un seul enfant à la fois dans ce porte-bébé. N'utilisez jamais plus d'un porte-bébé à la fois. Vos mouvements et les mouvements de l'enfant peuvent affecter votre équilibre. Faites attention lorsque vous vous courbez et vous penchez vers l'avant ou sur le côté. L'enfant doit être orienté vers vous lorsqu'il est porté sur le dos. Prenez garde au risque accru de chute de votre enfant du porte-bébé lorsque bébé devient plus actif. Bébé doit toujours porter un pantalon ou un vêtement qui empêche le porte-bébé de frotter contre les jambes de bébé. En cas d'utilisation de la capuche, assurez-vous que celle-ci ne recouvre pas complètement le visage de bébé et assurez-vous de la présence d'une ouverture suffisante pour le passage de l'air. Ce produit est destiné à être utilisé uniquement par des adultes en bonne santé. Inspectez régulièrement le porte-bébé pour détecter la présence de signes d'usure et de dommages. Arrêtez d'utiliser ce porte-bébé si des pièces sont manquantes ou endommagées. Cessez l'utilisation si vous développez des problèmes de dos, de cou ou d'autres problèmes à cause de l'utilisation de ce porte-bébé. Maintenez ce porte-bébé et l'emballage éloignés des enfants lorsque vous ne les utilisez pas.

FR: LÍLLÉbaby™ COMPLETE™ AIRFLOW & ORIGINAL

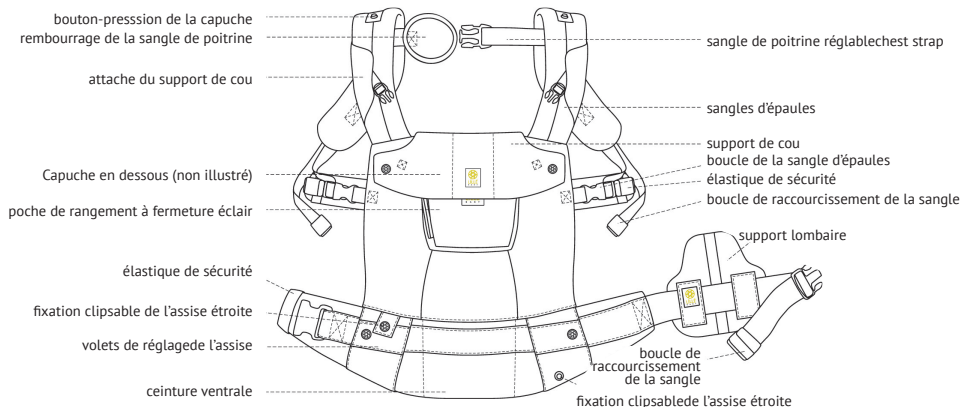

FR: LÍLLÉbaby™ COMPLETE™ AIRFLOW DLX

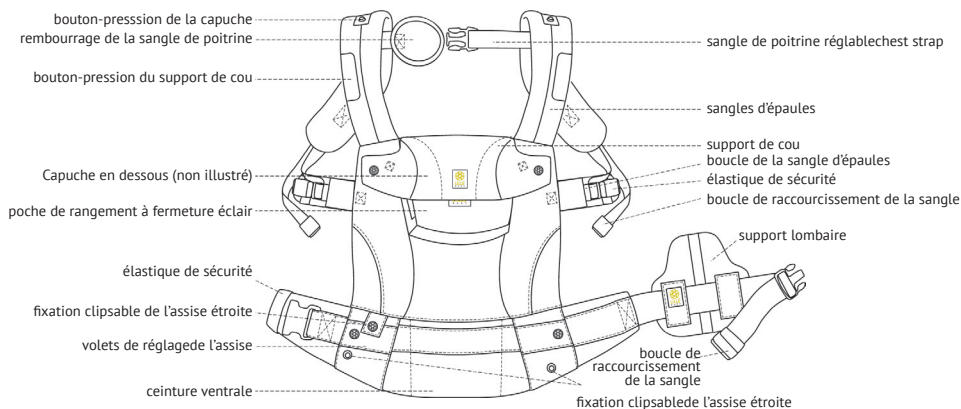

FR: LÍLLÉbaby™ COMPLETE™ ALL SEASONS

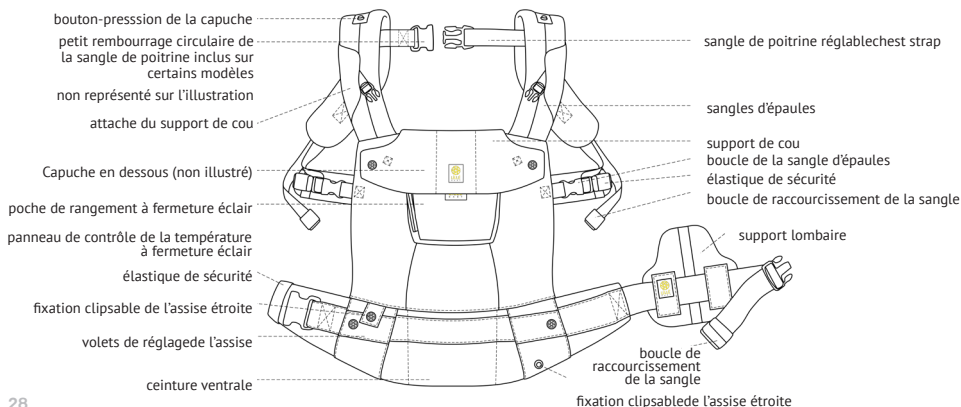

ES: ¡IMPORTANTE! GUARDE LAS INSTRUCCIONES PARA FUTURAS REFERENCIAS Y USO.

ADVERTENCIA

PELIGRO DE CAÍDA Y ASFIXIA

PELIGRO DE CAÍDA: los bebés pueden caer a través de la amplia abertura para las piernas o salirse del portabebés.

- Ajuste las aberturas de las piernas para que se ajusten bien a las piernas del bebé.
- Antes de cada uso, asegúrese de que todos los sujetadores estén seguros.
- Tenga especial cuidado al inclinarse o caminar.
- Nunca se doble por la cintura; dóblese por las rodillas.
- Sólo use este portabebés para bebés de entre 7 lbs. (3,2 kg) y 45 lbs. (20 kg).

PELIGRO DE ASFIXIA: los bebés menores de 4 meses pueden asfixiarse con este producto si se presiona la cara contra su cuerpo.

- No ate al bebé demasiado pegado contra su cuerpo.
- Deje espacio para el movimiento de la cabeza.
- Mantenga la cara del bebé libre de obstrucciones en todo momento.

ADVERTENCIA:

- **NUNCA DEJE A UN BEBÉ DESATENDIDO EN O CON ESTE PORTABEBÉS.**
- Cuando utilice este portabebés, **OBSERVE CONSTANTEMENTE** a su bebé y asegúrese de que la boca y la nariz no estén obstruidas.
- Para bebés prematuros, con bajo peso al nacer y niños con afecciones médicas, consulte a un profesional de la salud antes de usar este producto.
- Asegúrese de que la barbilla de su bebé no esté apoyada en su pecho, ya que su respiración puede estar limitada, lo que podría provocar asfixia.
- Para evitar peligros de caídas, asegúrese de que su bebé esté bien colocado en el portabebés.
- No deje que el bebé duerma cuando esté en la posición orientada hacia adelante.
- Tenga cuidado al inclinarse o inclinarse hacia adelante o hacia los lados.
- **NO USE** este portabebés con bebés que pesen menos de 7 libras (3,2 kg) o bebés de menos de 20 pulgadas (50,8 cm) de altura.

Lea todas las instrucciones antes de ensamblar y usar el portabebés blando.

La barbilla del bebé NUNCA debe descansar sobre el pecho del bebé porque esto cierra parcialmente las vías respiratorias del bebé, lo que podría provocar la asfixia. Siempre asegúrese de que haya suficiente espacio alrededor de la cara del bebé para proporcionar una fuente clara de aire. Verifique que haya al menos dos dedos libres debajo de la barbilla del bebé. Verifique la posición del bebé regularmente para asegurarse de que esté correctamente sentado en el portabebés con la cabeza erguida y que no se caiga hacia abajo o hacia un lado. Asegure la colocación correcta del bebé en el producto, incluida la colocación de las piernas. Asegúrese de que las piernas, los brazos o los pies no estén constreñidos por el portabebés. Monitoree la temperatura del bebé cuando esté en el portabebés para asegurarse de que no se caliente demasiado. Asegúrese de que las vías respiratorias del bebé estén despejadas y que respire normalmente en TODO MOMENTO. El bebé debe colocarse lo suficientemente cerca como para poder besarse en la posición delantera. La cabeza del bebé debe ser apoyada por el soporte para la cabeza hasta que el bebé haya demostrado un control fuerte y consistente de la cabeza y el cuello. Verifique y asegurese de que todas las hebillas, broches, correas y ajustes estén seguros antes de cada uso. Verifique que no haya costuras rasgadas, correas o telas rotas y sujetadores dañados antes de cada uso. Asegure la colocación correcta del bebé en el producto, incluida la colocación de las piernas. **EL BEBÉ DEBE MIRAR HACIA USTED HASTA QUE ÉL O ELLA PUEDA MANTENER LA CABEZA DERECHA.** Los bebés prematuros, los bebés con problemas respiratorios y los bebés menores de 4 meses tienen mayor riesgo de asfixia. Nunca use un portabebés blando cuando el equilibrio o la movilidad se ven afectados por el ejercicio, la somnolencia o las condiciones médicas. Nunca use un portabebés blando mientras realiza actividades como cocinar y limpiar, lo que implica una fuente de calor o la exposición a sustancias químicas. Tenga cuidado con las bebidas calientes y la comida para evitar derramar sobre el bebé. El portabebés no es adecuado para su uso durante actividades deportivas, por ejemplo, correr, montar en bicicleta, nadar o esquiar. Nunca use un portabebés blando mientras conduce o es pasajero en un vehículo motorizado. Use el soporte para la cabeza sobre la cabeza de un bebé hasta que él o ella pueda mantener la cabeza erguida. Solo lleve un bebé a la vez en este portabebés. Nunca use más de un portador a la vez. Su movimiento y el movimiento del bebé pueden afectar a su equilibrio. Tenga cuidado al agacharse o inclinarse hacia delante o hacia los lados. El bebé debe mirar hacia usted cuando lo lleve en la espalda. Tenga cuidado con el aumento del riesgo de que su hijo se caiga del portabebés cuando el bebé se vuelva más activo. El bebé siempre debe usar pantalones o ropa que evite que el portabebés se frote contra las piernas del bebé. Cuando use la capucha, asegúrese de que no cubra completamente la cara del bebé y asegúrese de que haya suficiente abertura para que pase el aire. Este producto está destinado a ser utilizado únicamente por adultos sanos. Inspeccione regularmente el portabebés en busca de signos de desgaste y daños. Deje de usar este portabebés si faltan piezas o si están dañadas. Suspenda el uso si desarrolla problemas en la espalda, el cuello u otros problemas al usar este portabebés. Mantenga este portabebés y el embalaje fuera del alcance de los niños cuando no estén en uso.

ES: LÍLLÉbaby™ COMPLETE™ AIRFLOW & ORIGINAL

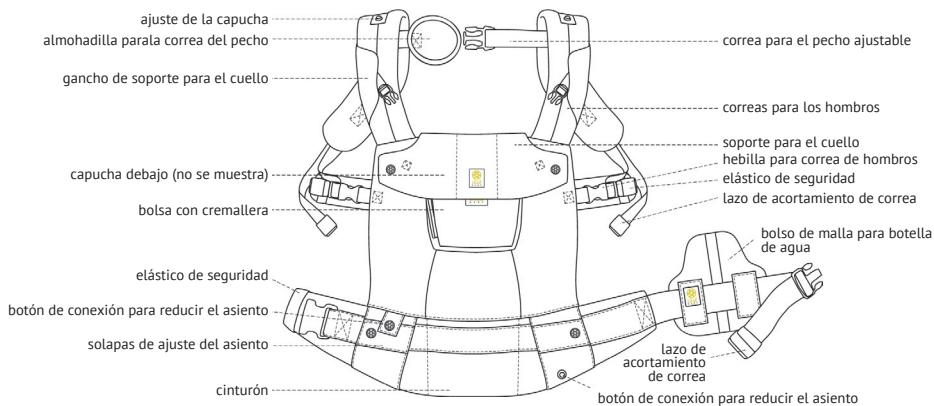

ES: LÍLLÉbaby™ COMPLETE™ AIRFLOW DLX

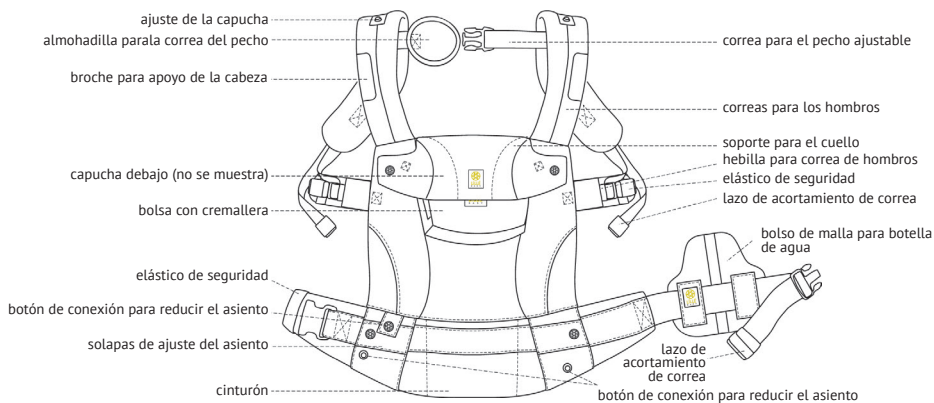

ES: LÍLLÉbaby™ COMPLETE™ ALL SEASONS

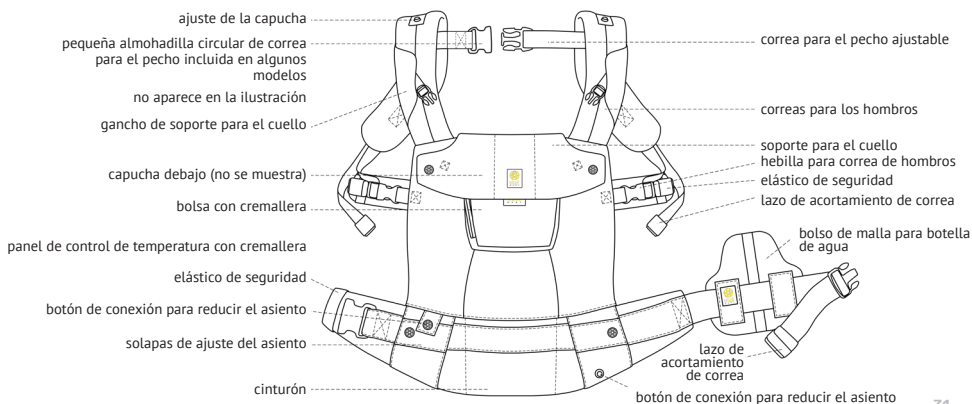

PT: IMPORTANTE! LEIA COM ATENÇÃO E GUARDE PARA FUTURAS REFERÊNCIAS.

WARNING

PERIGO DE QUEDA E DE SUFOCAÇÃO

PERIGO DE QUEDA - As crianças podem cair através de aberturas largas das pernas ou para fora do marsúpio.

- Ajuste as aberturas das pernas para colocar confortavelmente as pernas do bebé.
- Antes de cada utilização, certifique-se de que todos os fixadores estão bem apertados.
- Preste especial atenção quando se inclinar ou andar.
- Nunca se dobre na cintura. Dobre os joelhos.
- Use este marsúpio apenas com bebés entre os 3,2 kg e os 20 kg.

PERIGO DE SUFOCAÇÃO - Crianças com menos de 4 meses podem sufocar neste produto se o rosto for pressionado com força contra o seu corpo.

- Não aperte com demasiada força a criança ao seu corpo.
- Dê espaço para o movimento da cabeça.
- Mantenha sempre o rosto da criança sem obstruções.

WARNING:

- NUNCA DEIXE UM BEBÉ SEM SUPERVISÃO NESTE MARSÚPIO.
- Monitorize constantemente a sua criança e certifique-se de que a boca e nariz não estão obstruídos.
- Para bebés prematuros com baixo peso e crianças com condições médicas, procure aconselhamento de um profissional médico antes de utilizar o produto.
- Certifique-se de que o queixo da criança não está pousado no peito, uma vez que pode restringir a respiração da criança e provocar asfixia.
- Para evitar perigos de queda, certifique-se de que a criança está posicionada em segurança no sling.
- Não permita que o bebé adormeça quando estiver virado para a frente.
- Tenha cuidado quando se dobra e inclina para a frente ou laterais.
- NÃO USE este marsúpio com bebés que pesem menos de 3,2 kg ou que tenham menos de 50,8 cm de altura.

Leia cuidadosamente e guarde para futura consulta.

O queixo do bebé NUNCA deverá assentar no peito do bebé, pois isso fecha parcialmente a passagem de ar do bebé, o que pode dar origem a sufocação. Certifique-se sempre de que há espaço suficiente em redor do rosto do bebé para fornecer uma fonte de ar. Certifique-se de que há uma folga de, pelo menos, dois dedos por baixo do queixo do bebé. Verifique regularmente a posição do bebé e certifique-se de que ele está devidamente sentado no marsúpio com a cabeça direita e sem se inclinar para baixo ou para os lados. Certifique-se de que a criança foi devidamente colocada no produto, incluindo as pernas. Certifique-se de que as pernas, braços ou pés não ficam presos no marsúpio. Verifique a temperatura do bebé enquanto estiver no marsúpio, para se certificar de que não fica demasiado quente. Certifique-se de que a passagem de ar do bebé está desobstruída e que o bebé respira SEMPRE normalmente. O bebé deverá ser posicionado suficientemente perto ao ponto de o conseguir beijar. A cabeça do bebé deverá ser suportada pelo apoio de cabeça enquanto o bebé não demonstrar capacidade e força para controlar a cabeça e o pescoço. Certifique-se de que todas as fivelas, trincos, alças e ajustes estão seguros antes de cada utilização. Verifique se existem costuras rasgadas, tecido torcido ou fixadores danificados antes de cada utilização. Certifique-se de que a criança foi devidamente colocada no produto, incluindo as pernas. **A CRIANÇA TEM DE FICAR VIRADA PARA SI ATÉ CONSEGUIR MANTER A CABEÇA DIREITA.** Crianças prematuras, crianças com problemas respiratórios e crianças com menos de 4 meses são as que correm mais riscos de sufocação. Nunca use um marsúpio suave quando o equilíbrio ou a mobilidade forem anulados devido ao exercício, sonolência ou condições médicas. Nunca use um marsúpio suave enquanto efetua atividades como cozinhar e limpar, que envolvam uma fonte de calor ou a exposição a químicos. Tenha cuidado com bebidas e alimentos quentes, para evitar derrames sobre o bebé. O marsúpio não é adequado para ser usado durante atividades desportivas, como corrida, ciclismo, natação, ou esqui. Nunca use um marsúpio suave enquanto conduz ou é passageiro num veículo motorizado. Use o suporte da cabeça na cabeça da criança até ela conseguir segurar a cabeça direita. Transporte apenas uma criança de cada vez com este marsúpio. Nunca use mais do que um marsúpio de cada vez. O seu movimento e o movimento da criança podem afetar o seu equilíbrio. Tenha cuidado quando se dobrar ou inclinar para a frente ou para os lados. A criança tem de ficar virada para si quando transportada de costas. Esteja consciente do risco acrescido de queda da criança à medida que esta vai ficando mais ativa. O bebé deverá usar sempre calças ou roupa, para evitar que o marsúpio roce nas pernas do bebé. Quando usar o capuz, certifique-se de que este não cobre por completo o rosto do bebé, e certifique-se de que há uma abertura suficientemente grande para o ar passar. Este produto foi criado para ser usado apenas por adultos saudáveis. Inspeccione regularmente o marsúpio quanto a sinais de danos ou desgaste. Pare de usar o marsúpio se houver partes em falta ou danificadas. Pare de usar se ficar com dores de costas, de pescoço, ou outros problemas devido à utilização deste marsúpio. Mantenha este marsúpio e a embalagem afastados das crianças quando não o usar.

PT: LÍLLÉbaby™ COMPLETE™ AIRFLOW & ORIGINAL

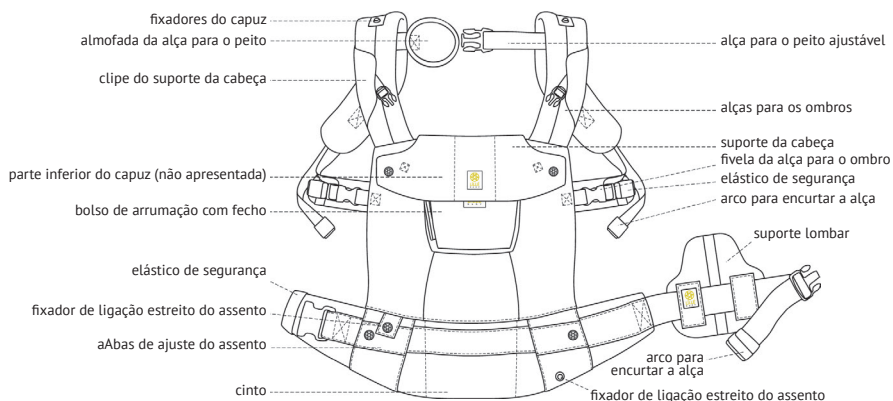

PT: LÍLLÉbaby™ COMPLETE™ AIRFLOW DLX

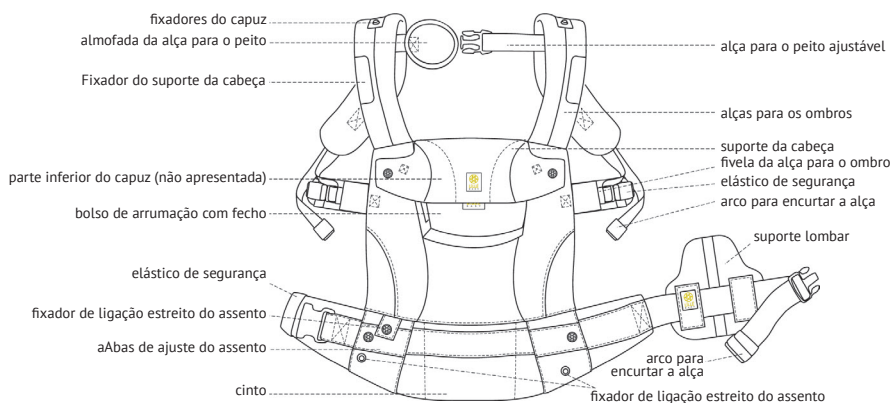

PT: LÍLLÉbaby™ COMPLETE™ ALL SEASONS

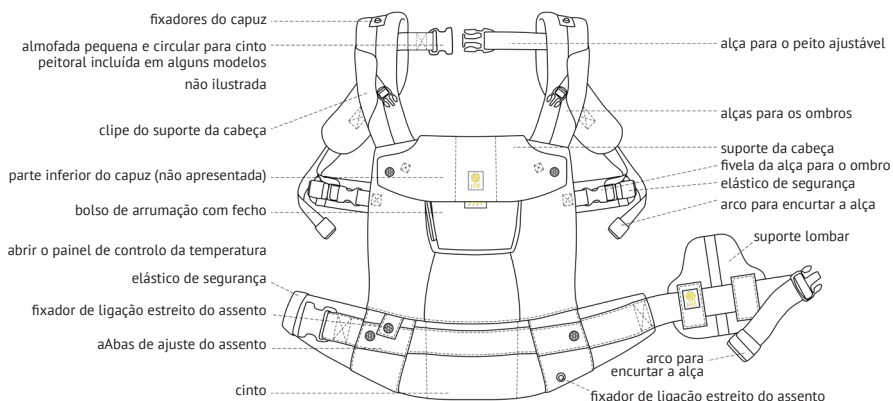

DA: VIGTIGT! LÆS OMHYGGELIGT OG GEM TIL SENERE BRUG.

ADVARSEL

FARE FOR FALD OG KVÆLNING

FALDFARE - Spædbørn kan falde gennem en bred benåbning eller ud af bæreselen.

- Juster benåbningerne, så de passer til babyens ben.
- Inden hver brug skal du sørge for, at alle fastgørelseselementerne er spændt fast.
- Vær særlig forsigtig, når du læner dig frem og går.
- Læn dig aldrig i taljen; bøj knæene.
- Brug kun denne bæresele til babyer på mellem 3,2 kg (7 pund) og 20 kg (45 pund).

KVÆLDSFARE - Spædbørn under 4 måneder kan kvæles i dette produkt, hvis ansigtet presses for tæt mod kroppen.

- Spædbarnet må ikke spændes for tæt mod kroppen.
- Giv plads til hovedbevægelser.
- Hold altid spædbarnets ansigt frit for forhindringer.

ADVARSEL

- EN BABY MÅ ALDRIG EFTERLADES UDEN OPSYN I ELLER MED DENNE BÆRESELE.
- Hold altid øje med dit barn og sørg for at mund og næse er uhindret
- Ved for tidligt fødte, babyer med lav fødselsvægt eller børn med sygdomstilstand, søg råd og vejledning hos læge før du gør brug af dette produkt.
- Sørg for at dit barns hage ikke hviler mod dens bryst, da vejtrækning kan blive begrænset, hvilket kan medføre kvælning.
- Sørg for at dit barn er placeret forsvarligt i slyngen, for at forhindre risiko for at falde.
- Undgå, at babyen falder i søvn, når den vender fremad
- Pas på når du bukker dig, læner fremad eller sidelæns.
- Denne bæresele må IKKE bruges til babyer, der vejer under 3 kg (7 pund) eller babyer under 50,8 cm i højden.

Læs omhyggeligt og gem til senere brug.

Babyens hage må ALDRIG hvile på dens bryst, fordi dette delvis lukker babyens luftveje og derved kvæle babyen. Sørg altid for, at der er nok plads omkring babyens ansigt til, at den har en fri luftkilde. Kontroller, at der er mindst to fingre mellem babyens hage. Kontroller regelmæssigt babyens position så du sikrer, at babyen sidder ordentligt i bæreselen med hovedet oprejst og ikke falder nedad eller til siden. Sørg for at babyen placeres rigtigt i produktet, herunder dens ben. Sørg for, at ben, arme eller fødder ikke klemmes af bæreselen. Hold øje med babyens temperatur, når den er i bæreselen for at sikre, at den ikke bliver for varm. Sørg ALTID for, at babyens luftveje er fri, og at babyen trækker vejret normalt. Når babyen bæres foran, skal den være tæt nok på til at kunne kysse den. Babyens hoved skal støttes af nakkestøtten, indtil babyen er stærk nok til at styre hovedet og nakken. Kontroller, at alle spænder, spændebånd, stropper og justeringselementer er spændt før hver brug. Kontroller for revne sømme, revne stropper eller stoffer og beskadigede fastgørelseselementer før hver brug. Sørg for, at barnet placeres rigtigt i produktet, herunder benene. **BARNEN SKAL VENDE MOD DIG, INDTIL DEN KAN HOLDE HOVEDET OP.** For tidligt fødte børn, spædbørn med åndedrætsbesvær og spædbørn under 4 måneder har størst risiko for kvælning. Brug aldrig en blød bæresele, når balance eller mobilitet er nedsat på grund af træning, dødsghed eller medicinske tilstande. Brug aldrig en bæresele, hvis du laver aktiviteter som madlavning eller rengøring, der involverer varmekilder eller udsættelse for kemikalier. Vær forsigtig med varme drikke og mad for, at undgå at spilde dem på barnet. Bæreselen er ikke egnet til brug under sportsaktiviteter, som fx løb, cykling, svømning og skiløb. Bær aldrig bæreselen under kørsel eller som passager i et motorkøretøj. Brug nakkestøtten til et barns hoved, indtil barnet selv kan holde hovedet oppe. Bær kun et barn ad gangen i denne bæresele. Brug aldrig mere end én bæresele ad gangen. Dine bevægelser og barnets bevægelser kan påvirke din balance. Vær forsigtig, når du bøjer og læner dig fremad eller sidelæns. Barnet skal vende mod dig, når det bæres på ryggen. Pas på den øgede risiko for, at dit barn falder ud af bæreselen, når babyen bliver mere aktiv. Babyen skal altid have bukser eller tøj på, der forhindrer bæreselen i at gnide mod babyens ben. Hvis du bruger hættten, skal du sørge for, at den ikke dækker babyens ansigt helt, og at der en åbning, der er stor nok til at luft kan gå igennem. Dette produkt er kun beregnet til brug af raske voksne. Undersøg regelmæssigt bæreselen for tegn på slid og skader. Bæreselen må ikke længere bruges, hvis dele mangler eller er beskadiget. Bæreselen må ikke længere bruges, hvis du får problemer med ryg, nakke eller andre problemer. Bæreselen og emballagen skal holdes væk fra børn, når den ikke er i brug.

DA: LÍLLÉbaby™ COMPLETE™ AIRFLOW & ORIGINAL

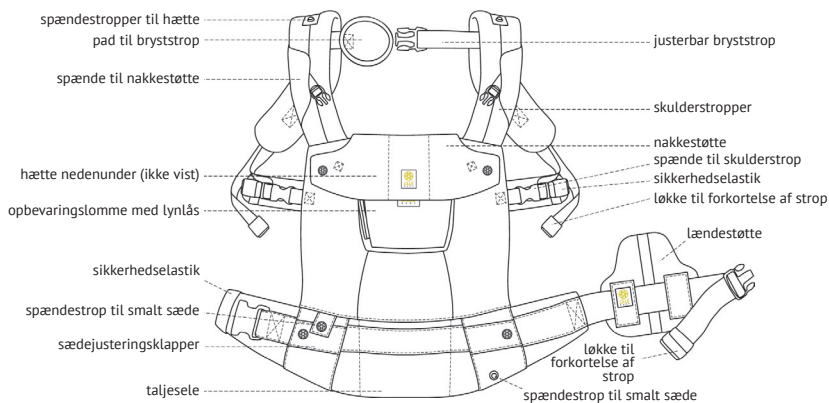

DA: LÍLLÉbaby™ COMPLETE™ AIRFLOW DLX

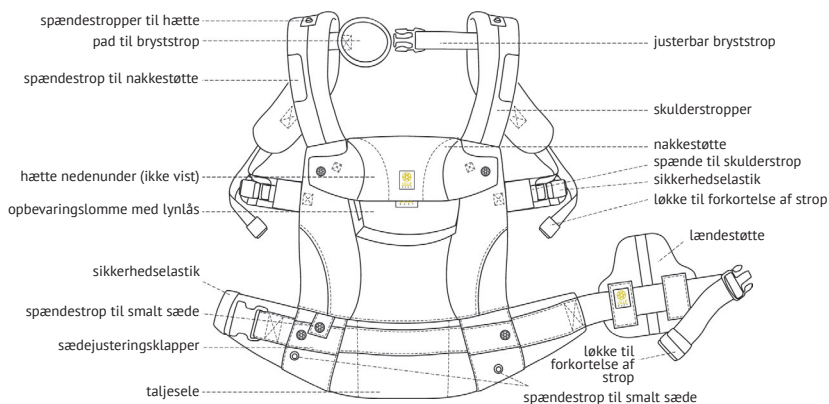

DA: LÍLLÉbaby™ COMPLETE™ ALL SEASONS

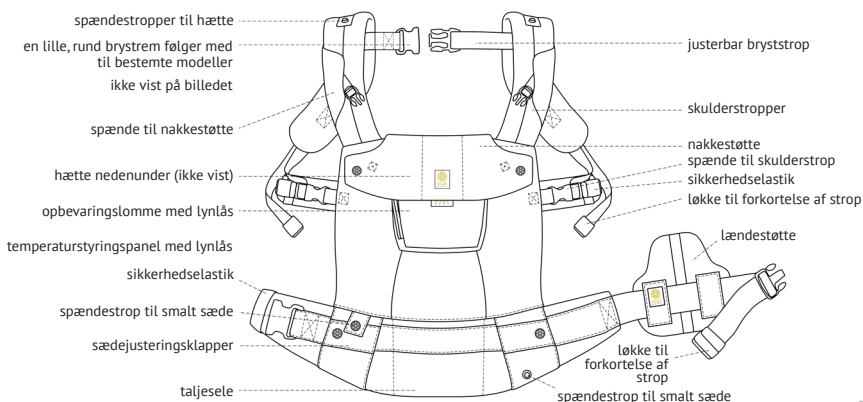

NO: VIKTIG! BEHOLD FOR FREMTIDIG REFERANSE.

ADVARSEL

FALL- OG KVELDSFARE

FALLSFARE - Spedbarn kan falle gjennom en bred benåpning eller ut av bæreselen.

- Juster benåpningene slik at de passer godt til babyens ben.
- Sørg for at alle festene er sikre før hver bruk.
- Vær spesielt forsiktig når du lener deg eller går.
- Aldri bøy i midjen; bøy i knærne.
- Bruk bare denne bæreren til babyer på mellom 7 lbs. (3,2 kg) og 45 lbs. (20 kg).

KVELDSFARE - Spedbarn under 4 måneder kan kveles i dette produktet hvis ansiktet presses tett mot kroppen din.

- Ikke fest barnet for tett mot kroppen din.
- Gi rom for bevegelse av hodet.
- Hold babyens ansikt fri for hindringer hele tiden.

ADVARSEL:

- ALDRI FORLAT ET BARN UTEN TILSYN I ELLER MED DENNE BÆRESELEN.
- Overvåke barnet ditt kontinuerlig og sørg for at munnen og nesen er uhindret
- For spedbarn, babyer og barn med medisinske tilstander og lav fødselsvekt, må du søke råd fra helsepersonell før du bruker dette produktet.
- Forsikre deg om at barnets hake ikke hviler på brystet sitt, da pusten kan være begrenset, noe som kan føre til kvelning.
- For å forhindre fall, må du forsikre deg om at barnet ditt er godt plassert i produktet.
- Do not let baby sleep when in forward facing position.
- Vær forsiktig når du bøyer deg og lener deg fremover eller til siden.
- IKKE BRUK denne bæreren for babyer som veier mindre enn 7 lbs. (3,2 kg) eller babyer mindre enn 20 tommer (50,8 cm) høye.

Behold for fremtidig referanse.

Babys hake bør ALDRI hvile på babyens bryst fordi dette delvis lukker babyens luftveier, noe som kan føre til kvelning. Sørg alltid for at det er tilstrekkelig plass rundt babyens ansikt for å gi en klar luftkilde. Kontroller at det er klaring på minst to fingre under babyens hake. Kontroller babyens posisjon regelmessig for å sikre at babyen sitter riktig i bæreselen med hodet oppreist og ikke faller nedover eller til siden. Sørg for riktig plassering av barnet i produktet, inkludert leggplassering. Sørg for at ben, armer eller føtter ikke er innsnevret av bæreren. Overvåk babyens temperatur når den er i bæreselen for å sikre at babyen ikke blir for varm. Sørg for at babyens luftveier er klare og at babyen puster normalt HELE TIDEN. Babyen skal plasseres nær nok til å kunne kysse i fremre posisjon. Babyens hode skal støttes av hodestøtten til babyen har vist sterk og konsekvent hode- og nakkekontroll. Kontroller at alle spenner, smekker, stropper og justeringer er sikre før hver bruk. Kontroller om det er revnede sømmer, revnede stropper eller stoff og skadede fester før hver bruk. Sørg for riktig plassering av barnet i produktet, inkludert leggplassering. **BARN MÅ HA ANSIKTET MOT DEG TIL HAN ELLER HUN KAN HOLDE HODET STØDIG SELV.** For tidlig fødte barn, spedbarn med luftveisproblemer og spedbarn under 4 måneder har størst risiko for kvelning. Bruk aldri en myk bærer når balansen eller mobiliteten er svekket på grunn av trening, døsighet eller medisinske tilstander. Bruk aldri en myk bærer mens du driver med aktiviteter som matlaging og rengjøring som innebærer en varmekilde eller eksponering for kjemikalier. Vær forsiktig med varme drikker og mat for å unngå å søle på babyen. Bæreren er ikke egnet for bruk under sportsaktiviteter, f.eks. løping, sykling, svømming og ski. Bruk aldri en myk bærer mens du kjører eller er passasjer i et motorkjøretøy. Bruk hodestøtten på et barns hode til han eller hun kan holde hodet oppreist. Bare ta med ett barn om gangen i denne bæreren. Bruk aldri mer enn én bærer om gangen. Bevegelsen din og barnets bevegelse kan påvirke balansen din. Vær forsiktig når du bøyer og lener deg fremover eller sidelengs. Barnet må vendes mot deg når det bæres på ryggen. Vær oppmerksom på den økte risikoen for at barnet faller ut av bæreren når babyen blir mer aktiv. Babyen bør alltid ha på seg bukser eller klær som forhindrer bæreren i å gnisse mot babyens ben. Når du bruker hetten, må du kontrollere at hetten ikke dekker babyens ansikt helt, og sørge for at det er nok åpning til at luft kan passere gjennom. Dette produktet er kun beregnet på bruk av friske voksne. Inspiser bæreselen regelmessig for tegn på slitasje og skade. Slutt å bruke denne bæreren hvis deler mangler eller er skadet. Avslutt bruken hvis du får rygg-, nakke- eller andre problemer ved bruk av denne bæreren. Hold denne bæreren og emballasjen borte fra barn når den ikke er i bruk.

NO: LÍLLÉbaby™ COMPLETE™ AIRFLOW & ORIGINAL

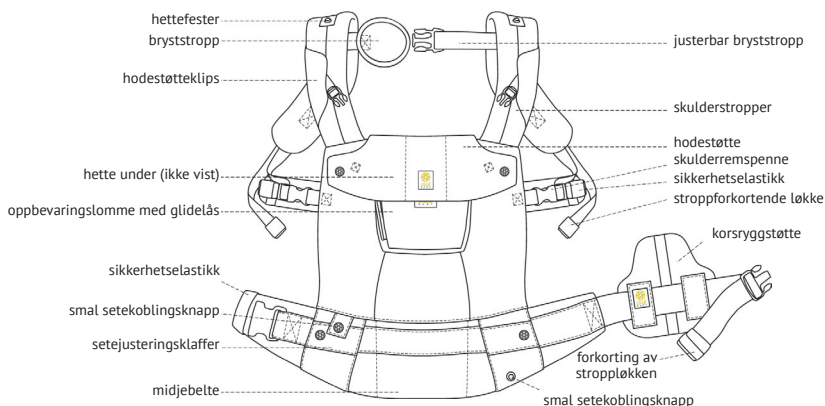

NO: LÍLLÉbaby™ COMPLETE™ AIRFLOW DLX

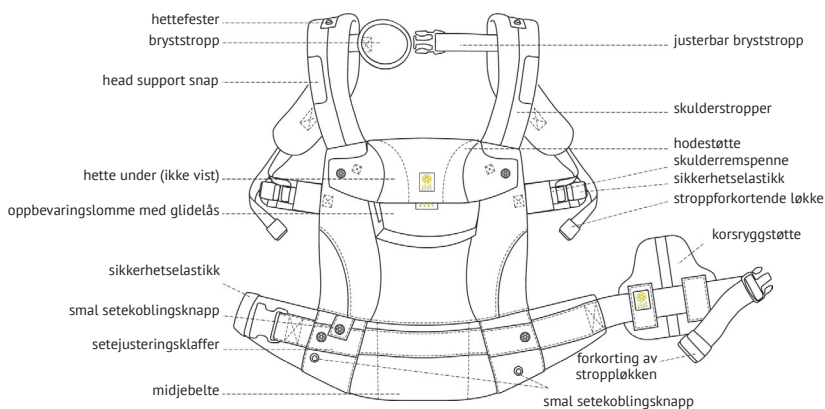

NO: LÍLLÉbaby™ COMPLETE™ ALL SEASONS

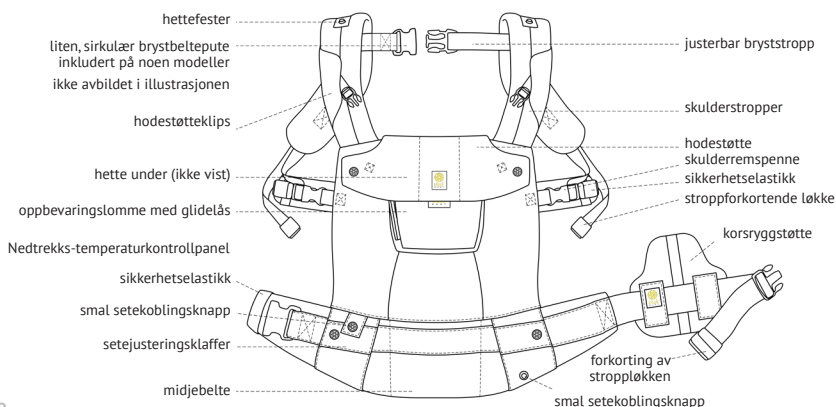

NL: BELANGRIJK! LEES ZORGVULDIG DOOR EN BEWAAR VOOR LATERE RAADPLEGING.

WAARSCHUWING

GEVAAR TE VALLEN EN TE STIKKEN

GEVAAR TE VALLEN - Kinderen kunnen vallen door de wijde beenopening of uit de drager.

- Pas de beenopeningen aan zodat ze comfortabel om de benen zitten.
- Voor elk gebruik moet u ervoor zorgen dat alle sluitingen dicht zijn.
- Pas extra op als u leunt of wandelt.
- Buig nooit vanuit uw heupen; buig vanuit uw knieën.
- Gebruik de drager alleen voor baby's met een gewicht tussen 7 lbs. (3,2 kg) en 45 lbs. (20 kg).

VERSTIKKINGSGEVAAR - Kinderen jonger dan 4 maanden kunnen stikken in dit product als hun gezicht stevig tegen uw lichaam wordt gedrukt.

- Plaats de zuigeling niet te hoog tegen uw lichaam.
- Laat altijd plaats voor beweging van het hoofd.
- Houd het gezicht van het kind altijd vrij van obstructies.

WAARSCHUWING:

- LAAT UW BABY NOOIT ALLEEN ACHTER IN OF MET DEZE DRAGER.
- Houd uw kind voortdurend in het oog en zorg dat de mond en neus niet gehinderd worden.
- Voor premature baby's en kinderen met een laag geboortegewicht met medische aandoeningen, dient u advies in te winnen van een zorgverlener alvorens dit product te gebruiken.
- Zorg dat de kin van uw kind niet op zijn/haar borst rust, aangezien de ademhaling kan belemmerd worden en kan leiden tot verstikking.
- Om de risico's van vallen te vermijden, dient u ervoor te zorgen dat uw kind stevig vastzit in de draagdoek.
- Laat uw baby niet slapen als hij met zijn gezicht naar buiten is gericht.
- Wees voorzichtig wanneer u vooruit of zijdelings buigt en leunt.
- GEBRUIK deze drager NIET voor baby's die minder dan 7 lbs. (3,2 kg) wegen of voor baby's die kleiner zijn dan 20 in. (50,8 cm).

Lees zorgvuldig door en bewaar voor latere raadpleging.

Zorg dat de kin van de baby NOOIT op de borst van de baby rust. De luchtwegen van de baby kunnen gedeeltelijk worden afgesloten waardoor de baby kan stikken. Zorg dat er altijd voldoende vrije ruimte rond het gezicht van uw baby is om een goede luchtkwaliteit te leveren. Controleer of er een vrije ruimte van minstens 2 vingers onder de kin van de baby aanwezig is. Controleer regelmatig de positie van de baby om ervoor te zorgen dat de baby juist in de draagzak zit met het hoofd rechtop en niet naar beneden of zijdelings hangend. Zorg voor een juiste plaatsing van het kind in het product met de benen in de juiste positie. Zorg dat de benen, armen of voeten niet door de draagzak gekneld raken. Houd de temperatuur van de baby in de gaten wanneer in de draagzak om ervoor te zorgen dat de baby niet oververhit raakt. Zorg dat de luchtwegen van de baby altijd vrij zijn en de baby OP ELK MOMENT normaal ademt. De baby moet zich dicht genoeg om te kussen bevinden wanneer in de voorwaartse positie. Het hoofd van de baby moet door de hoofdsteun ondersteund worden totdat de baby heeft aangetoond dat hij voldoende controle heeft over het hoofd en de nek. Controleer altijd of alle gespen, drukknoppen, banden en bevestigingen voor elk gebruik stevig zijn vastgemaakt. Controleer voor elk gebruik op gescheurde naden, riemen of stof en beschadigde bevestigingen. Zorg voor een juiste plaatsing van het kind in het product met de benen in de juiste positie. Het kind moet met zijn/haar gezicht naar u zijn gericht totdat hij/zij het hoofd rechtop kan houden. Prematuren, baby's met ademhalingsproblemen en baby's jonger dan 4 maanden hebben een groter risico voor verstikking. Gebruik NOOIT een zachte draagzak wanneer het evenwicht of de mobiliteit niet gewaarborgd kan worden door oefeningen, slaperigheid of medische aandoeningen. Gebruik nooit een zachte draagzak tijdens het uitvoeren van activiteiten zoals koken of schoonmaken om aanraking van een warmtebron of blootstelling aan chemicaliën te vermijden. Wees voorzichtig met warme drank en etenswaren om gemors op de baby te vermijden. De draagzak is niet geschikt voor gebruik tijdens sportactiviteiten, zoals lopen, fietsen, zwemmen of skiën. Gebruik nooit een zachte draagzak tijdens het rijden of als passagier in een motorvoertuig. Gebruik de hoofdsteun op het hoofd van het kind totdat hij of zij het hoofd rechtop kan houden. Draag slechts één kind tegelijk met deze draagzak. Gebruik nooit meer dan één draagzak tegelijk. Uw bewegingen en deze van het kind kunnen een impact op uw evenwicht hebben. Wees voorzichtig wanneer u voorover of zijwaarts buigt of leunt. Het kind moet naar voren zijn gericht wanneer het product op de rug wordt gedragen. Wees u bewust van het verhoogd risico op het vallen van uw kind uit de draagzak naarmate de baby actiever wordt. De baby moet altijd een broek of kleding dragen om te vermijden dat de draagzak tegen de benen van de baby schuurt. Wanneer de capuchon wordt gebruikt, zorg dat de capuchon het gezicht van de baby niet volledig bedekt en zorg voor voldoende opening voor een goede luchtcirculatie. Dit product mag alleen door gezonde volwassenen worden gebruikt. Controleer de draagzak regelmatig op tekenen van slijtage en schade. Gebruik de draagzak niet langer als er onderdelen ontbreken of beschadigd zijn. Gebruik de draagzak niet langer als u rug- of nekklachten of een ander probleem tijdens het gebruiken van deze draagzak ervaart. Houd deze draagzak en verpakking uit de buurt van kinderen wanneer niet in gebruik.

NL: LÍLLÉbaby™ COMPLETE™ AIRFLOW & ORIGINAL

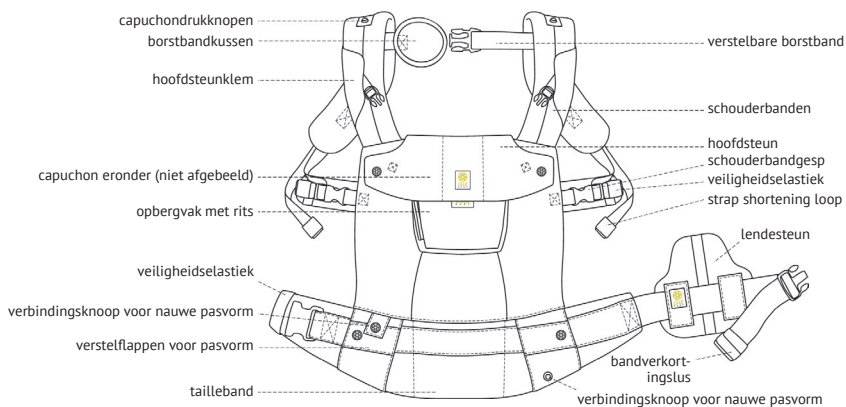

NL: LÍLLÉbaby™ COMPLETE™ AIRFLOW DLX

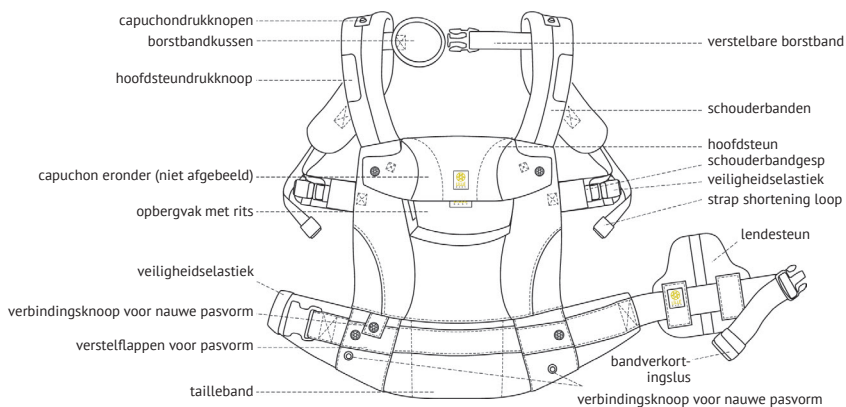

NL: LÍLLÉbaby™ COMPLETE™ ALL SEASONS

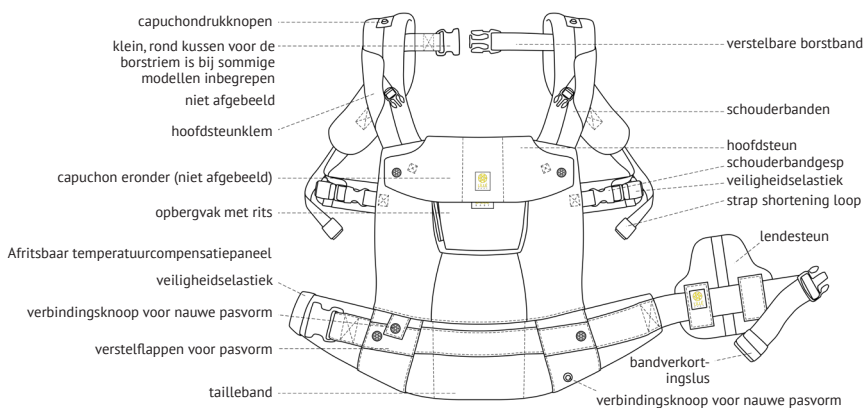

SV: VIKTIGT! LÄS NOGA IGENOM OCH SPARA FÖR FRAMTIDA BRUK.

VARNING

FALL- OCH KVÄVNINGSRISK

FALLRISK - spädbarn kan falla genom en bred benöppning eller ur bärselen.

- Justera benöppningarna så att de sitter snävt mot bebisens ben.
- Kontrollera, innan varje användning, att alla fästen sitter säkert.
- Var särskilt noggrann när du lutar dig eller promenerar.
- Böj aldrig vid midjan; böj vid knäna.
- Använd endast denna bärsel för bebisar som väger mellan 3,2 kg och 20 kg.

KVÄVNINGSRISK - spädbarn under 4 månader kan kvävas av produkten om deras ansikte trycks tätt mot din kropp.

- Linda inte spädbarnet för snävt mot din kropp.
- Lämna plats för huvudrörelser.
- Håll alltid spädbarnets ansikte fritt från hinder.

VARNING:

- LÄMNA ALDRIG BARNET UTAN UPPSIKT I ELLER MED DENNA BÄRSELE.
- När du använder den här bärselen ska du ha STÄNDIG UPPSIKT ÖVER ditt barn och se till att mun och näsa inte är blockerade.
- För bebisar som är för tidigt födda, har låg födelsevikt och barn med medicinska åkommor ska läkare rådfrågas innan produkten används.
- Kontrollera att ditt barns haka inte vilar mot dess bröst eftersom dess andning kan bli begränsad och det kan leda till kvävning.
- För att förebygga fallrisker ska du kontrollera att ditt barn sitter säkert i bärselen.
- Låt inte barnet sova i framåtvänd riktning.
- Var försiktig när du böjer eller lutar dig framåt eller åt sidorna.
- ANVÄND INTE den här bärselen för bebisar som väger mindre än 3,2 kg eller bebisar som är kortare än 50,8 cm.

Läs alla anvisningar innan du sätter ihop och använder den mjuka bärselen.

Bebisens haka ska ALDRIG vila på bebisens bröstorg eftersom detta delvis stänger bebisens luftvägar och det kan leda till kvävning. Kontrollera alltid att det finns tillräckligt med utrymme runt barnets ansikte så att barnet kan få ordentligt med luft. Kontrollera att det går in minst två fingrar under bebisens haka. Kontrollera bebisens position regelbundet för att säkerställa att bebisen är ordentligt på plats i bärselen med huvudet uppåt och inte åker nedåt eller åt sidan. Kontrollera att barnet placerats ordentligt i produkten, inklusive hur benen placerats. Kontrollera att ben, armar eller fötter inte begränsas av bärselen. Övervaka bebisens temperatur när den inte är i bärselen för att kontrollera att bebisen inte blir för varm. Kontrollera att bebisens luftvägar är fria och att bebisen ALLTID andas normalt. Bebisen ska vara placerad tillräckligt nära i framåtvänt läge för att kunna få en puss. Bebisens huvud ska stödjas av huvudstödet tills bebisen uppvisar stark och konsekvent kontroll över huvud och hals. Kontrollera, innan varje användning, att alla fästen, hakar, remmar och justeringar sitter ordentligt på plats. Kontrollera, innan varje användning, om det finns spruckna sömmar, slitage på remmar eller tyg och skadade fästen. Kontrollera att barnet placerats ordentligt i produkten, inklusive hur benen placerats. **BARNET MÅSTE VARA VÄNT MOT DIG TILLS HAN ELLER HON KAN HÅLLA HUVUDET UPPRÄTT.** För tidigt födda barn, barn med andningssvårigheter och barn under 4 månader löper störst risk för kvävning. Använd aldrig en mjuk bärsel när balansen eller rörligheten är försämrad på grund av träning, dåsigheit eller medicinska åkommor. Använd aldrig en mjuk bärsel när du exempelvis lagar mat och städar om detta inbegriper en värmekälla eller exponering för kemikalier. Var försiktig med varma drycker och mat så att du inte spiller på bebisen. Det är inte lämpligt att använda bärselen vid sportaktiviteter, t.ex. löpning, cykling, simning och skidåkning. Bär aldrig en mjuk bärsel när du kör eller är passagerare i ett motordrivet fordon. Använd huvudstödet på barnets huvud tills han eller hon kan hålla huvudet upprätt. Bär endast ett barn i taget i den här bärselen. Använd inte fler än en bärsel åt gången. Din rörelse och barnets rörelse kan påverka din balans. Var försiktig när du böjer och lutar dig framåt eller åt sidorna. Barnet måste vara framåtvänt när det bärs på ryggen. Var medveten om den ökade risken för att ditt barn faller ut ur bärselen allteftersom bebisen blir mer aktiv. Bebisen ska alltid bära byxor eller klädsel som förhindrar att bärselen gnids mot barnets ben. När huvan används ska du säkerställa att huvan inte täcker bebisens ansikte helt och att det finns en tillräcklig öppning så att luften kan passera. Den här produkten är avsedd att användas av friska vuxna. Kontrollera regelbundet bärselen och se om det finns tecken på slitage och skada. Sluta använda den här bärselen om delar saknas eller är skadade. Upphör att använda den om du utvecklar problem med rygg, nacke eller annat när du använder den här bärselen. Håll den här bärselen och dess förpackning utom räckhåll för barn när den inte används.

SV: LÍLLÉbaby™ COMPLETE™ AIRFLOW & ORIGINAL

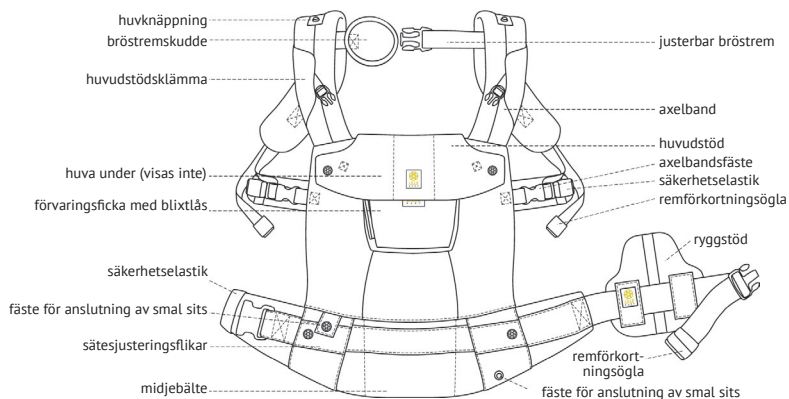

SV: LÍLLÉbaby™ COMPLETE™ AIRFLOW DLX

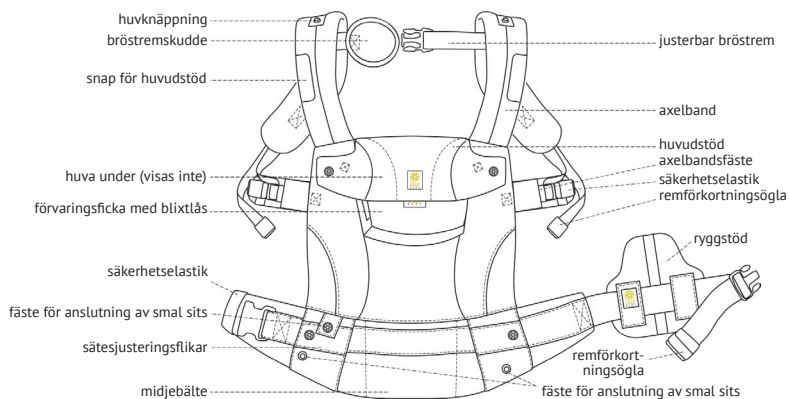

SV: LÍLLÉbaby™ COMPLETE™ ALL SEASONS

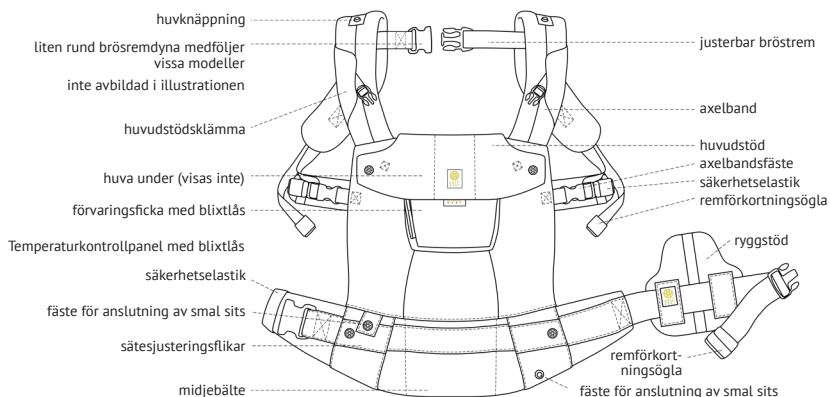

IT: IMPORTANTE! CONSERVARE PER FUTURE RIFERIMENTI.

AVVERTIMENTO

PERICOLO DI CADUTA E DI SOFFOCAMENTO

PERICOLO DI CADUTA - I neonati possono cadere attraverso una larga apertura della gamba o fuori dal marsupio

- Regola le aperture delle gambe per adattarle perfettamente alle gambe del bambino.
- Prima di ogni utilizzo, assicurarsi che tutti i dispositivi di fissaggio siano sicuri
- Faccia particolare attenzione quando si appoggia o si cammina
- Piegati alle ginocchia, non alla vita.
- Utilizzare questo marsupio solo per i bambini tra 7 libbre. (3,2 kg) e 45 libbre. (20kg).

RISCHIO DI SOFFOCAMENTO - I neonati al di sotto dei 4 mesi possono soffocare in questo prodotto se il viso è stretto contro il corpo.

- Non allacciare il bambino troppo stretto contro il corpo.
- Lasciare spazio per il movimento della testa.
- Tenere il viso del neonato libero da ostacoli in ogni momento.

AVVERTIMENTO:

- **NON LASCIARE MAI UN BAMBINO INCONTRATO NÉ O CON QUESTO PORTATORE DEL BAMBINO.**
- Quando si utilizza questo marsupio, **MONITORARE COSTANTEMENTE** il bambino e assicurarsi che la bocca e il naso non siano ostruiti.
- Per neonati prematuri, con basso peso alla nascita e bambini con condizioni mediche, consultare un medico prima di usare questo prodotto.
- Assicurarsi che il mento del bambino non sia appoggiato sul petto poiché la sua respirazione potrebbe essere limitata e ciò potrebbe portare al soffocamento.
- Per evitare che i pericoli cadano, assicurarsi che il bambino sia posizionato correttamente nel marsupio.
- Non permettere al bambino di dormire quando si trova in posizione frontale.
- Fare attenzione quando si piega o si protende in avanti o lateralmente.
- **NON UTILIZZARE** questo marsupio per bambini di peso inferiore a 7 libbre. (3,2 kg) o bambini di altezza inferiore a 20 pollici (50,8 cm).

Leggere tutte le istruzioni prima di montare e utilizzare il marsupio morbido.

Il mento del bambino non dovrebbe MAI riposare sul petto del bambino perché questo parzialmente chiude le vie aeree del bambino che potrebbero portare a soffocamento. Assicurarsi sempre che ci sia spazio sufficiente attorno al viso del bambino per fornire una fonte chiara di aria. Controllare che ci siano almeno due dita di spazio sotto il mento del bambino. Controlla la posizione del bambino regolarmente per assicurarsi che il bambino sia correttamente seduto nel trasportatore con la testa in posizione verticale e non si accascia verso il basso o di lato. Garantire il corretto posizionamento del bambino nel prodotto, incluso il posizionamento delle gambe. Garantire gambe, braccia o piedi non sono costretti dal corriere. Monitorare la temperatura del bambino quando si trova nel trasportatore per assicurarsi che il bambino non diventi troppo caldo. Assicurarsi che le vie respiratorie del bambino siano chiare e che il bambino respira normalmente in TUTTI I TEMPI. Il bambino dovrebbe essere posizionato abbastanza vicino da poterlo baciare nella posizione frontale. bambino di la testa deve essere sostenuta dal supporto della testa fino a quando il bambino non ha dimostrato una testa forte e coerente e controllo del collo. Controllare per assicurarsi che tutte le fibbie, gli automatici, le cinghie e le regolazioni siano fissate prima di ciascuna uso. Verificare la presenza di cuciture strappate, cinghie strappate o tessuti e fermagli danneggiati prima di ogni utilizzo. Garantire posizionamento corretto del bambino nel prodotto incluso il posizionamento delle gambe. **IL BAMBINO DEVE FACCIA VERSO VOI FINO A QUELLO CHE PUO' TENERE LA TESTA DIRITTA.** Neonati prematuri, neonati con problemi respiratori, e i bambini sotto i 4 mesi sono a maggior rischio di soffocamento. Non utilizzare mai un marsupio quando si equilibra o la mobilità è compromessa a causa di esercizio fisico, sonnolenza o condizioni mediche. Non utilizzare mai un supporto morbido impegnandosi in attività come la cottura e la pulizia che comportano una fonte di calore o esposizione a sostanze chimiche. Fai attenzione con bevande calde e cibo per evitare di versare il bambino. Il corriere non è adatto per utilizzare durante attività sportive, ad es. correre, andare in bicicletta, nuotare e sciare. Mai indossare un marsupio mentre guidare o essere un passeggero in un veicolo a motore. Usa il poggiatesta sulla testa di un bambino fino a quando lui o lei può tenere la testa in posizione verticale. Portare solo un bambino alla volta in questo vettore. Non usare mai più di un vettore a un tempo. Il tuo movimento e il movimento del bambino possono influenzare il tuo equilibrio. Fare attenzione quando si piega e sporgendosi in avanti o lateralmente. Il bambino deve essere rivolto verso di te se portato dietro. Diffidare di l'aumento del rischio che il bambino cada dal corriere quando il bambino diventa più attivo. Il bambino dovrebbe sempre indossare pantaloni o indumenti che impediscano al marsupio di sfregare contro le gambe del bambino. Quando si usa il cappuccio, assicurarsi che il cappuccio non copra completamente il viso del bambino e assicurarsi che ci sia sufficiente apertura per l'aria passare attraverso. Questo prodotto è destinato all'uso da parte di soli adulti sani. Ispezionare regolarmente il corriere per eventuali segni di usura e danni. Smetti di usare questo supporto se parti sono mancanti o danneggiate. Interrompere utilizzare se si sviluppa schiena, collo o altri problemi dall'utilizzo di questo vettore. Conserva questo vettore e la confezione lontano dai bambini quando non sono in uso.

IT: LÍLLÉbaby™ COMPLETE™ AIRFLOW & ORIGINAL

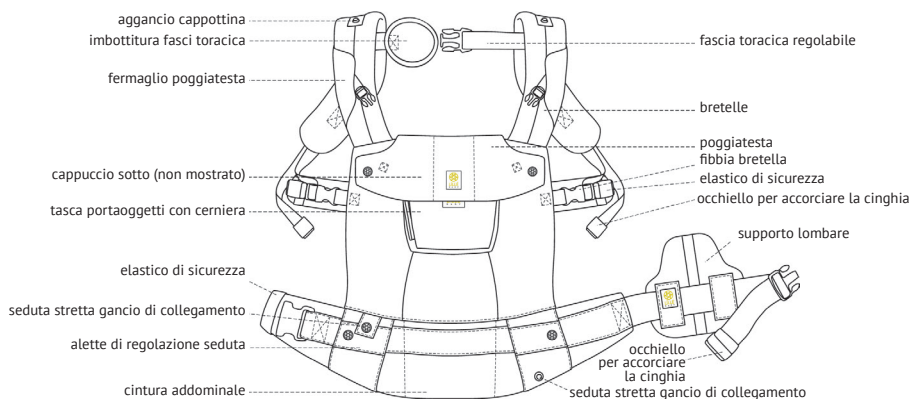

IT: LÍLLÉbaby™ COMPLETE™ AIRFLOW DLX

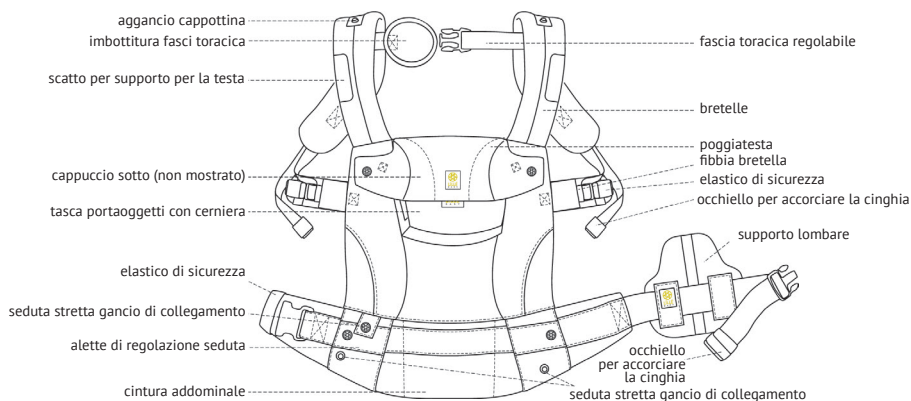

IT: LÍLLÉbaby™ COMPLETE™ ALL SEASONS

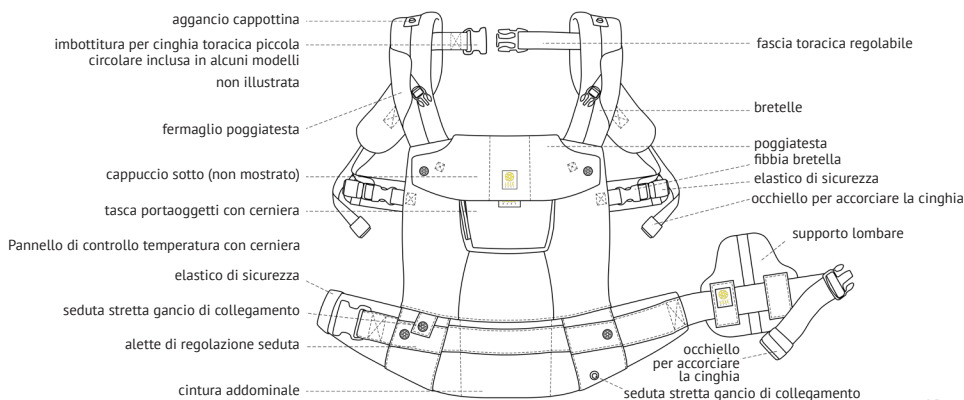

DE: WICHTIG! SORGFÄLTIG DURCHLESEN UND ZUM NACHSCHLAGEN AUFBEWAHREN.

WARNUNG

STURZ- UND ERSTICKUNGSGEFAHR

STURZGEFAHR - Babys können durch eine weite Beinöffnung stürzen oder aus der Trage fallen.

- Beinöffnungen so anpassen, dass sie eng an den Beinen des Babys anliegen.
- Vor jeder Nutzung sicherstellen, dass alle Befestiger gesichert sind.
- Beim Vorlehnen oder Laufen besonders vorsichtig sein.
- Niemals in der Taille beugen; immer in den Knien beugen.
- Verwenden Sie diese Trage nur für Babys mit einem Gewicht zwischen 3,2 kg und 20 kg.

ERSTICKUNGSGEFAHR - Babys unter 4 Monaten können in diesem Produkt ersticken, falls ihr Gesicht zu fest gegen Ihren Körper gepresst wird.

- Binden Sie das Baby nicht zu eng an Ihren Körper.
- Lassen Sie genügend Platz, damit das Baby den Kopf bewegen kann.
- Gesicht des Babys ständig von Blockierungen freihalten.

WARNUNG:

- **BABY NIEMALS UNBEAUF SICHTIGT IN ODER MIT DIESER TRAGE LASSEN.**
- Bei Verwendung dieser Trage müssen Sie Ihr Kind **KONTINUIERLICH ÜBERWACHEN** und sicherstellen, dass Mund und Nase freiliegen.
- Bei Frühgeburten, Babys mit geringem Geburtsgewicht und Kindern mit Erkrankungen sollten Sie sich vor Verwendung dieses Produktes an einen Arzt wenden.
- Achten Sie darauf, dass das Kinn Ihres Kindes nicht auf seiner Brust ruht, da dies die Atmung beeinträchtigen und zu Erstickung führen könnte.
- Vermeiden Sie Sturzgefahr, indem Sie Ihr Kind sicher in der Babytrage positionieren.
- Lassen Sie Ihr Baby nicht in vorwärts gerichteter Position schlafen.
- Seien Sie vorsichtig, wenn Sie sich beugen oder nach vorne oder zur Seite lehnen.
- Verwenden Sie diese Trage **NICHT** bei Babys mit einem Gewicht von weniger als 3,2 kg oder bei Babys mit einer Körpergröße von weniger als 50,8 cm.

Lesen Sie vor Montage und Nutzung der Trage sämtliche Anweisungen.

Das Kinn des Babys darf NIEMALS auf der Brust des Babys ruhen, da dies die Atemwege des Kindes blockieren und zu Erstickung führen könnte. Achten Sie immer darauf, dass genügend Platz rund um das Gesicht des Babys vorhanden ist, damit es ungehindert atmen kann. Stellen Sie sicher, dass mindestens zwei Finger Abstand unter dem Kinn des Babys sind. Prüfen Sie die Position des Babys regelmäßig, um sicherzustellen, dass es richtig in der Trage sitzt. Der Kopf muss aufrecht und darf nicht nach unten oder zur Seite geneigt sein. Achten Sie darauf, dass das Kind richtig im Produkt platziert ist (einschließlich der Beinposition). Stellen Sie sicher, dass Beine, Arme oder Füße nicht von der Trage eingeschnürt werden. Überwachen Sie die Temperatur des Babys in der Trage. Achten Sie darauf, dass es ihm nicht zu heiß wird. Stellen Sie sicher, dass die Atemwege des Babys frei sind und das Baby IMMER normal atmet. Das Baby sollte nah genug positioniert sein, dass Sie es in vorderer Position küssen können. Der Kopf des Babys muss durch die Kopfstütze gestützt werden, bis das Baby seinen Kopf und Hals selbst zuverlässig halten kann. Stellen Sie vor jeder Nutzung sicher, dass alle Schnallen, Verschlüsse, Riemen und Einstellungen gesichert sind. Prüfen Sie das Produkt vor jeder Nutzung auf gerissene Nähte, verschlissene Riemen oder Stoffe und beschädigte Befestiger. Achten Sie darauf, dass das Kind richtig im Produkt platziert ist (einschließlich der Beinposition). **DAS GESICHT DES KINDES MUSS ZU IHNEN GERICHTET SEIN, BIS ES SEINEN KOPF SELBST AUFRECHT HALTEN KANN.** Bei Frühgeburten, Babys mit Atemproblemen und Babys unter 4 Monaten besteht die größte Erstickungsgefahr. Verwenden Sie eine Trage niemals, wenn Gleichgewicht oder Mobilität aufgrund von Training, Müdigkeit oder Krankheiten eingeschränkt sind. Verwenden Sie eine Trage niemals bei Aktivitäten, bei denen Sie Hitze oder Chemikalien ausgesetzt sind, wie bspw. Kochen oder Putzen. Achten Sie darauf, heiße Getränke oder Speisen nicht über dem Baby zu verschütten. Die Trage eignet sich nicht für den Einsatz während sportlicher Aktivitäten, wie Laufen, Radfahren, Schwimmen oder Skifahren. Verwenden Sie die Trage niemals als Fahrer oder Beifahrer eines motorisierten Fahrzeugs. Verwenden Sie die Kopfstütze, bis das Kind seinen Kopf aufrecht halten kann. Tragen Sie immer nur ein Kind auf einmal in dieser Trage. Verwenden Sie niemals mehr als eine Trage auf einmal. Ihre Bewegung und die Bewegung des Kindes können Ihr Gleichgewicht beeinträchtigen. Seien Sie vorsichtig, wenn Sie sich beugen oder nach vorne oder zur Seite lehnen. Das Gesicht des Kindes muss zu Ihnen gerichtet sein, wenn Sie es auf dem Rücken tragen. Je aktiver Ihr Kind wird, desto größer ist die Gefahr, dass es aus der Trage fällt. Das Baby sollte immer eine Hose oder andere Kleidung tragen, damit die Trage nicht an den Beinen des Kindes reibt. Achten Sie bei Verwendung der Haube darauf, dass diese das Gesicht des Babys nicht vollständig verdeckt. Die Öffnung muss groß genug sein, dass Luft hindurchkommt. Dieses Produkt ist nur für den Einsatz durch gesunde Erwachsene vorgesehen. Prüfen Sie die Trage regelmäßig auf Anzeichen von Verschleiß oder Schäden. Stellen Sie die Nutzung dieser Trage ein, falls Teile fehlen oder beschädigt sind. Stellen Sie die Nutzung ein, falls sie Rücken-, Nacken- oder andere Beschwerden verursacht. Bewahren Sie diese Trage und die Verpackung bei Nichtbenutzung außerhalb der Reichweite von Kindern auf.

DE: LÍLLÉbaby™ COMPLETE™ AIRFLOW & ORIGINAL

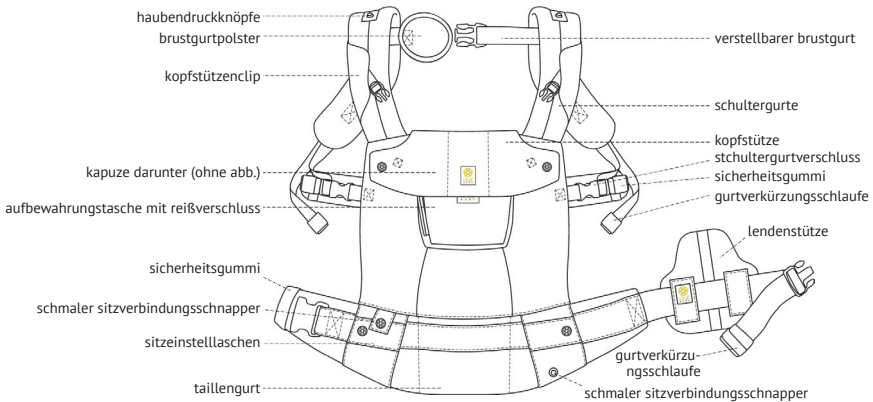

DE: LÍLLÉbaby™ COMPLETE™ AIRFLOW DLX

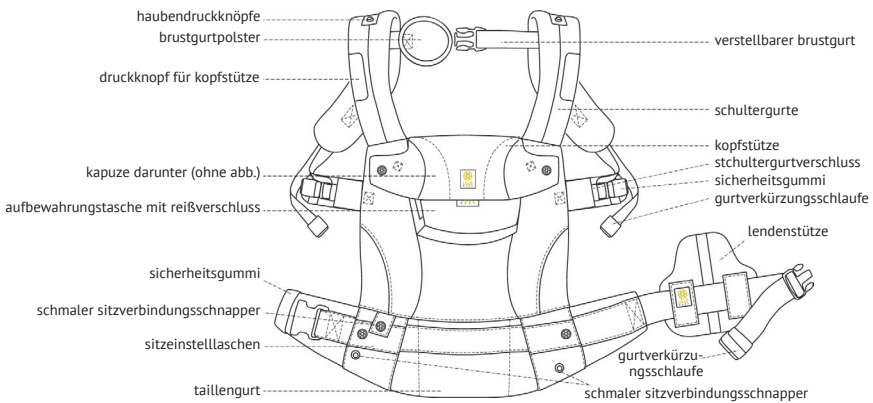

DE: LÍLLÉbaby™ COMPLETE™ ALL SEASONS

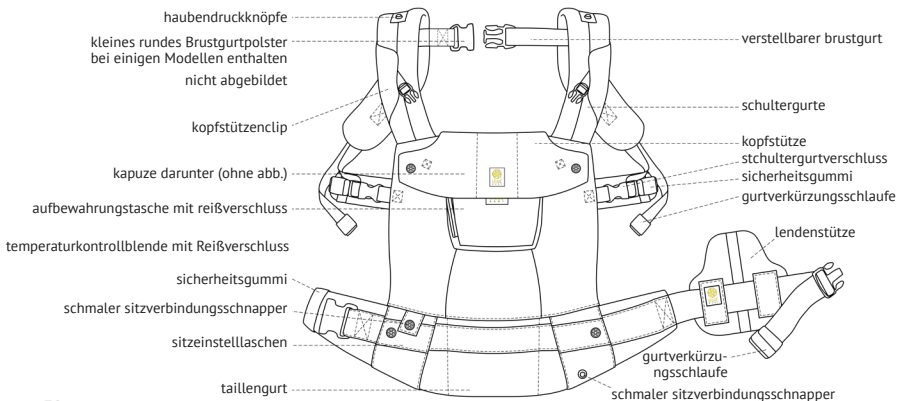



警告

掉落和窒息危险

掉落危险 - 婴儿可能透过腿部开口从背带上掉落。

- 请适当调节腿部开口使其贴合婴儿腿部。
- 每次使用前, 请确认所有紧固件安全可靠。
- 请在倚靠或步行时特别注意。
- 不得弯腰和跪立。
- 此背带只能承载重量为7 lbs(3.2kg)至45 lbs(20kg)的婴儿。

窒息危险 - 对于4个月以下的婴儿,

不得将其面部紧密按压在使用者身体上。

- 将婴儿裹缚在使用者身体上时不得用力过猛。
- 请留出足够的空间确保婴儿头部能够自由转动。
- 确保婴儿面部附近无任何障碍物。

警告:

- 切勿将婴儿单独留在背带内。

使用背带过程中, 请时刻注意避免阻塞儿童口鼻。

对于早产、出生体重较低的婴儿和身体状况欠佳的儿童, 请在询问健康专家意见后再使用本产品。

避免儿童下颌抵住其胸部, 以免妨碍其正常呼吸, 导致窒息。

为免发生掉落危险, 请务必将儿童固定在背带内。

当儿童面向前方时, 应避免婴儿熟睡。

向前或向一侧弯腰或倚靠时请注意。

不得对重量低于7 lbs(3.2kg)或身高低于20 in. (50.8cm)的婴儿使用本产品。

组装和使用柔性背带前, 请通读说明书。

重要信息!

请妥善保管使用说明书以备日后参考和使用。

寶寶的下巴不得觸碰其胸部，否則呼吸道會部分封閉，進而導致窒息。請務必確保寶寶臉部周圍有足夠空間，使空氣能夠流通。請檢查寶寶下巴下方是否至少留有兩根手指的空間。請不時檢查寶寶位置，確保寶寶以頭部直立且未向下或側邊傾倒的方式

正確坐在背帶中。確保將幼兒正確地放置於本產品中，包含腿部置放位置。確保腿部、手臂或雙腳皆未受到背帶束縛。使用背帶時，請監控寶寶體溫，確保寶寶不會感到過於悶熱。隨時確保寶寶的呼吸道暢通，且能夠正常呼吸。若採用前背法，應將寶寶調整至您可以親吻到的位置。寶寶在發展出成熟的頭頸控制能力前，應以頭部支撐墊支撐頭部。每次使用前，請檢查並確保所有固定扣、鈕扣、繫帶及調整部位皆已固定。每次使用前，請檢查縫合處、繫帶或布料是否破裂，以及扣件是否損壞。確保將幼兒正確地放置於本產品中，包含腿部置放位置。在幼兒能夠自行直立其頭部前，必須面向您。早產兒、具有呼吸道問題的嬰兒及4個月以下嬰兒有很高的窒息風險。因運動、疲倦或健康狀況而導致平衡感或移動性變差時，切勿使用軟式背帶。從事煮飯或掃除等會接觸熱源或化學物質的活動時，切勿使用軟式背帶。食用熱食或熱飲時，請注意避免潑灑到寶寶身上。本背帶不適合在運動活動期間使用，如跑步、騎自行車、游泳及滑雪。駕駛或乘坐機動車輛時，切勿使用軟式背帶。在幼兒能夠自行直立其頭部前，請使用頭部支撐墊。此背帶一次僅可背負一名幼兒。切勿同時使用多個背帶。您的動作及幼兒的動作會影響您的平衡感。彎腰、前傾和側傾時，請特別注意。後背時，幼兒必須面向您。隨著寶寶變活潑，請注意

其從背帶摔落的風險會增加。寶寶應務必穿著能夠防止背帶摩擦其腿部的衣褲。使用頭巾時，請確保頭巾未完全遮蓋寶寶的臉部，並確定留有足夠空間保持空氣流通。本產品僅限健康的成人使用。定期檢查背帶是否出現任何磨損跡象。若部件遺失或損壞，請勿繼續使用此背帶。若因使用此背帶，而產生背部、頸部或其他問題，請停止使用。不使用時，請將此背帶包裝妥當，並存放在兒童無法觸及的地方。

ZH: LÍLLÉbaby™ COMPLETE™ AIRFLOW & ORIGINAL

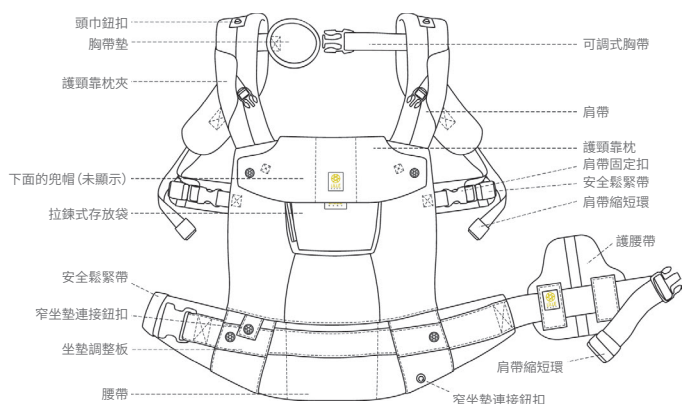

ZH: LÍLLÉbaby™ COMPLETE™ AIRFLOW DLX

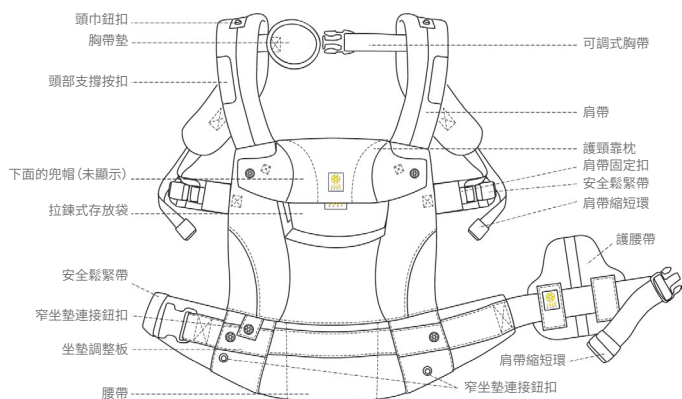

ZH: LÍLLÉbaby™ COMPLETE™ ALL SEASONS

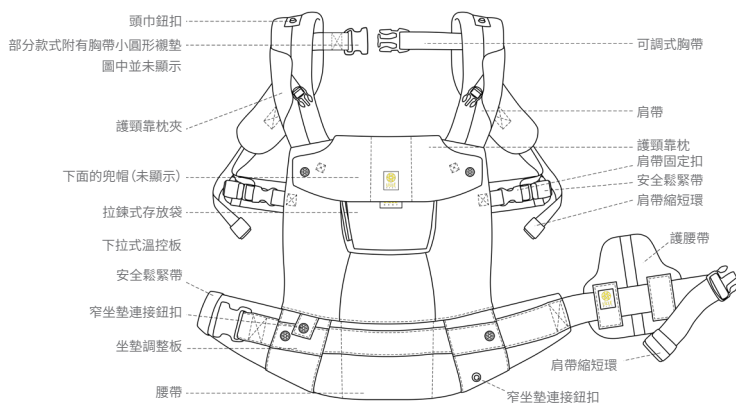

TR: ÖNEMLİ! İLERİDE BAŞVURMAK İÇİN SAKLAYIN



UYARI

DÜŞME VE BOĞULMA TEHLİKESİ

DÜŞME TEHLİKESİ - Bebekler geniş bacak açıklığından veya kangurudan düşebilir.

- DÜŞME TEHLİKESİ - Bebekler geniş bacak açıklığından veya kangurudan düşebilir. Bacak açıklıklarını bebeğin bacaklarına tam oturacak şekilde ayarlayın. Her kullanımdan önce tüm bağlantı elemanlarının sağlam olduğundan emin olun. Eğilirken veya yürürken özel dikkat gösterin. Asla belinizi bükmeyin; diz çökün. Bu kanguruyu yalnızca 7 lbs (3.2kg) ve 45 lbs. (20kg) arasındaki bebekler için kullanın.

BULMA TEHLİKESİ - 4 aydan küçük bebekler bu üründe yüzünüz vücudunuza sıkıca bastırılırsa boğulabilir.

- Bebeği vücudunuza çok sıkı bağlamayın.
- Baş hareketi için yer bırakın.
- Bebeğin yüzünü her zaman engellerden uzak tutun.

UYARI:

- BİR BEBEĞİ HİÇBİR ZAMAN BU KANGURU İÇERİSİNDE VEYA BU KANGURUNUN YANINDA BIRAKMAYIN.
- Çocuğunuzu sürekli gözetim altında tutun ve ağzının ve burnunun engellenmediğinden emin olun
- Erken doğan, düşük doğum ağırlığına sahip bebekler ve tıbbi durumları olan çocuklar için bu ürünü kullanmadan önce bir sağlık uzmanına başvurun.
- Çocuğunuzun çenesinin göğsünde olmadığından emin olun. Aksi halde solunuma engel olabilir ve bu da boğulmayla sonuçlanabilir.
- Düşme kaynaklı tehlikeleri önlemek için çocuğunuzun üründe doğru konumlandırılmış olduğundan emin olun.
- Bebeğin öne bakan pozisyonda uyumasına izin vermeyin.
- Öne veya yana doğru eğilirken dikkat edin.
- Bu kanguruyu 7 lb'den (3,2 kg) hafif veya 20 inçten (50.8 cm) kısa bebekler için KULLANMAYIN.

Yumuşak kanguruyu birleştirmeden ve kullanmadan önce tüm talimatları okuyun.

Bebeğin çenesi ASLA bebeğin göğsüne dayanmamalıdır, aksi halde bu bebeğin hava yolunu kısmen kapatarak boğulmasına neden olabilir. Her zaman temiz bir hava kaynağı sağlamak için bebeğin yüzünün etrafında yeterli boşluk olduğundan emin olun. Bebeğin çenesinin altında en az iki parmak boşluk olup olmadığını kontrol edin. Bebeğin, başı dik olarak ve aşağı veya yana kaymadan kanguruya düzgün bir şekilde oturduğundan emin olmak için bebeğin pozisyonunu düzenli olarak kontrol edin. Bacak yerleşimi de dahil olmak üzere çocuğun ürüne uygun şekilde yerleştirilmesini sağlayın. Bacakların, kolların veya ayakların taşıyıcı tarafından sıkıştırılmadığından emin olun. Bebeğin çok ısınmadığından emin olmak için kangurudayken bebeğin sıcaklığını izleyin. Bebeğin hava yolunun açık olduğundan ve bebeğin HER ZAMAN normal nefes aldığından emin olun. Bebek ön pozisyonda öpüşecek kadar yakın yerleştirilmelidir. Bebek güçlü ve tutarlı bir baş ve boyun kontrolü sergileyene kadar bebeğin başı baş desteği ile desteklenmelidir. Her kullanımdan önce tüm tokaların, çitçitlerin, kayışların ve ayarların güvenli olduğundan emin olmak için kontrol edin. Her kullanımdan önce yırtık dikişler, yırtık kayışlar veya kumaşlar ve hasarlı bağlantı elemanları olup olmadığını kontrol edin. Bacak yerleşimi de dahil olmak üzere çocuğun ürüne uygun şekilde yerleştirilmesini sağlayın. ÇOCUK BAŞINI DİK TUTANA KADAR YÜZÜ SİZE DOĞRU OLMALIDIR. Prematüre bebekler, solunum problemleri olan bebekler ve 4 aydan küçük bebekler boğulma riski altındadır. Egzersiz, uyuşukluk veya tıbbi durumlar nedeniyle denge veya hareketlilik bozulduğunda asla yumuşak bir kanguru kullanmayın. Bir ısı kaynağı veya kimyasallara maruz kalma durumunun olduğu yemek pişirme ve temizlik gibi faaliyetlerde bulunurken asla yumuşak bir taşıyıcı kullanmayın. Bebeğe dökülmesini önlemek için sıcak içecekler ve yiyeceklerle dikkatli olun. Kanguru, spor aktiviteleri sırasında kullanıma uygun değildir, ör. koşu, bisiklet, yüzme ve kayak gibi. Araba sürerken veya motorlu bir araçta yolcu olarak asla yumuşak bir kanguru takmayın. Başını dik tutabilene kadar çocuğun başındaki baş desteğini kullanın. Bu kanguruda her seferinde yalnızca bir çocuk taşıyın. Asla aynı anda birden fazla kanguru kullanmayın. Sizin hareketiniz ve çocuğun hareketi dengenizi etkileyebilir. Öne veya yana eğilirken dikkatli olun. Çocuk sırtta taşınırken size dönük olmalıdır. Bebek daha aktif hale geldikçe çocuğunuzun taşıyıcıdan düşme riskinin artmasından sakının. Bebek her zaman taşıyıcının bebeğin bacaklarına sürünmesini önleyen pantolon veya giysiler giymelidir. Başlığı kullanırken, kapüşonun bebeğin yüzünü tamamen kapatmadığından ve havanın geçmesi için yeterli açıklık olduğundan emin olun. Bu ürün sadece sağlıklı yetişkinler tarafından kullanılmak üzere tasarlanmıştır. Kanguruyu herhangi bir aşınma ve hasar belirtisine karşı düzenli olarak inceleyin. Parçalar eksik veya hasarlıysa bu taşıyıcıyı kullanmayı bırakın. Bu kanguruyu kullanmaktan sırt, boyun veya başka problemler geliştirirseniz kullanmayı bırakın. Kullanılmadığı zaman bu kanguruyu ve ambalajı çocuklardan uzak tutun.

TR: LÍLLÉbaby™ COMPLETE™ AIRFLOW & ORIGINAL

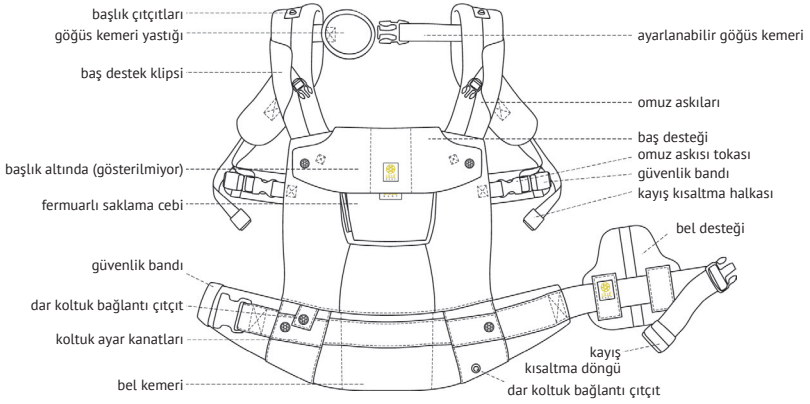

TR: LÍLLÉbaby™ COMPLETE™ AIRFLOW DLX

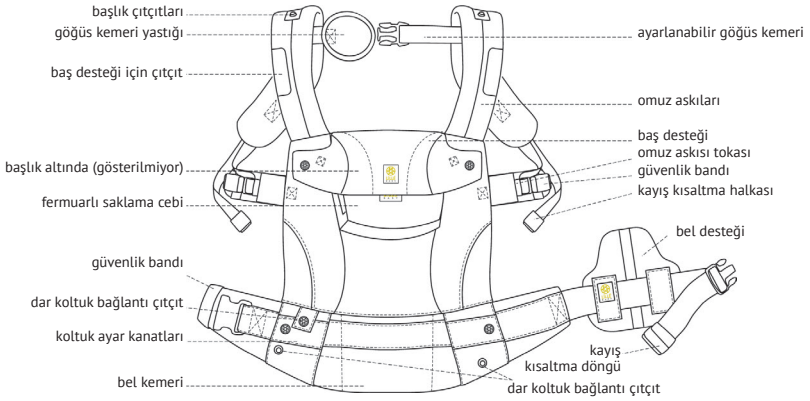

TR: LÍLLÉbaby™ COMPLETE™ ALL SEASONS

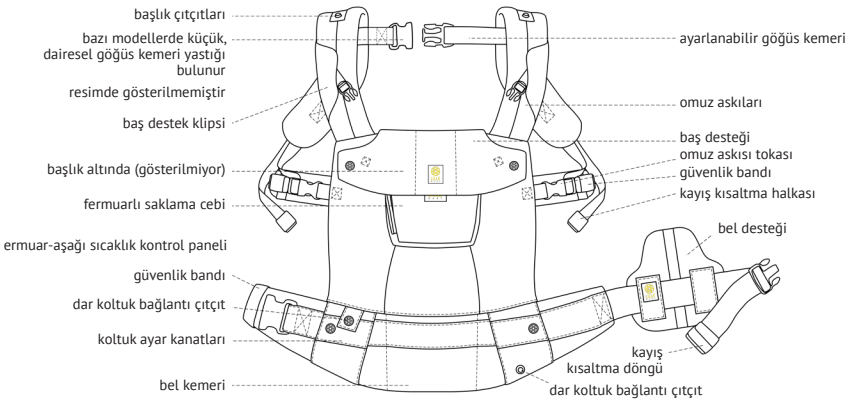

חשוב! יש לשמור לעיון עתידי HE:

אזהרה

סכנת נפילה וחנק

- סכנת נפילה - תינוקות קטנים עלולים ליפול דרך פתח רגל רחב או ליפול מחוץ למנשא.
- כוונן את פתחי הרגל כדי שיתאימו לרגלי התינוק בצורה נוחה.
- לפני כל שימוש, ודא כי כל התפסנים בטוחים.
- נהג בזהירות בעת התכופפות והליכה.
- אין להתכופף לעולם באזור המתון; יש להתכופף באמצעות הברכיים.
- יש להשתמש במנשא זה אך ורק עבור תינוקות שמשקלם בין 3.2 ק"ג ו- 20 ק"ג.

סכנת חנק תינוקות מתחת ל-4 חודשים עלולים להיחנק כשהם בתוך המנשא אם פניהם צמודות מדי לגופך.

- אין להצמיד את התינוק יתר על המידה לגופך.
- השאר מקום לתנועת ראשו.
- ודא כי פניו של התינוק חופשיות מכל חפץ חוסם בכל זמן.

אזהרה

- אין להשאיר את התינוק לעולם ללא השגחה בתוך או עם מנשא זה.
- יש לנטר תמיד את הילד שלכם והבטיחו שהפה והאף שלהם אינם חסומים
- עבור פגים, תינוקות שנולדו במשקל נמוך וילידים עם בעיות רפואיות, יש להתייעץ עם רופא מקצועי לפני השימוש במוצר זה.
- הבטיחו שהסנטר של הילד שלכם איננו נח על החוזה שלו, דבר העלול לפגוע בנשימתו ולהוביל לחנק.
- על מנת למנוע סכנות נפילה הבטיחו שהילד שלכם ממוקם בצורה בטוחה בתוך המוצר.
- אין לאפשר לתינוק לישון כאשר הוא בתנוחה הפונה כלפי חוץ
- היזהרו בעת כיפוף ונטייה קדימה או אל הצדדים.
- אין להשתמש במנשא זה עבור תינוקות שמשקלם פחות מ- 3.2 ק"ג או יותר מ- 20 ק"ג.

קראו את כל ההוראות לפני ההרכבה והשימוש במנשא הרך

סנטר התינוק לעולם לא ינוח על חזה התינוק בגלל שהדבר סוגר באופן חלקי את נתיבי האוויר של התינוק, דבר העלול לגרום לחנק. הבטיחו תמיד שיש מספיק מקום מסביב לפני התינוק בכדי לספק מקור אוויר נקי. בדקו שיש תמיד לפחות מרווח של שתי אצבעות מתחת לסנטר התינוק. בדקו את עמדת התינוק באופן קבוע בכדי לוודא שהתינוק נח כהלכה בתוך המנשא כאשר ראשו זקוף ואיננו נוטה קדימה או אל הצדדים. הבטיחו עמדה מתאימה של הילד בתוך המוצר, כולל עמדת רגליים. הבטיחו שהרגליים, הידיים וכפות הרגליים אינן מוגבלות על ידי המנשא. נטרו את טמפרטורת התינוק כאשר הוא נמצא במנשא בכדי לוודא שלא חם מדי לתינוק. הבטיחו שנתיבי האוויר של התינוק נקיים ושהתינוק נושם באופן נורמלי בכל עת. יש להניח את התינוק קרוב מספיק במרחק נשיקה כאשר הוא נמצא בעמדה הקדמית. יש לתמוך בראש התינוק באמצעות משענת הראש עד לרגע בו התינוק הוכיח שליטה מלאה בראש ובצוואר. בדקו שכל האבזמים, הלחצניות, הרצועות וההתאמות בטוחים לפני כל שימוש. בדקו שאין תפרים שנקרעו, רצועות או בדים שנקרעו או סוגרים פגומים לפני כל שימוש. הבטיחו עמדה מתאימה של הילד בתוך המוצר, כולל עמדת רגליים. על הילד לפנות עם הפנים אליכם עד אשר הוא יוכל להחזיק את ראשו זקוף. פגים, תינוקות עם בעיות נשימה ותינוקות מתחת לגיל ארבעה חודשים נמצאים בסכנה גבוהה יותר לחנק. לעולם אין להשתמש במנשא הרך כאשר ישנה הגבלה של איזון או נידודת בשל תרגול גופני, נמנום או מסיבות רפואיות. לעולם אין להשתמש במנשא רך בעת פעולות כגון בישול וניקיון המערבות שימוש במקורות חום או בחומרים כימיקליים. היו זהירים או משקאות או מאכלים חמים בכדי למנוע לשפוך אותם על התינוק. המנשא אינו מתאים לשימוש במהלך פעילויות גופניות כגון ריצה, רכיבת אופניים, שחייה וסקי. לעולם אין ללבוש את המנשא הרך בעת נהיגה או כאשר אתם נוסעים ברכב. השתמשו במשענת הראש עבור התינוק עד אשר הוא או היא יכולים להחזיק את ראשם זקוף. יש לשאת ילד אחד בכל פעם באמצעות מנשא זה. לעולם אין לעשות שימוש ביותר ממנשא אחד בכל פעם. התנועה שלכם ותנועת הילד יכולות להשפיע על האיזון שלכם. היו זהירים כאשר אתם נוטים או נשענים קדימה או אל הצדדים. על הילד לפנות אליכם בעת נשיאה על הגב. היו זהירים בנוגע לסכנה שילדכם ייפול מן המנשא ככל שהוא הופך להיות יותר ויותר פעיל. על הילד ללבוש תמיד מכנסיים או בגדים אשר ימנעו מן המנשא לשפשף את רגלי התינוק. בעת השימוש בברדס, הבטיחו שהברדס איננו מכסה לגמרי את פני התינוק ושיש פתח מספיק רחב בכדי לאפשר מעבר של אוויר. מוצר זה מיועד לשימוש על ידי מבוגרים בריאים בלבד. יש לבחון באופן קבוע את המנשא עבור סימנים של בלאי או עבור נזקים. הפסיקו את השימוש במנשא כאשר ישנם בו חלקים חסרים או נזקים. הפסיקו את השימוש אם אתם חווים בעיות גב, צוואר או בעיות אחרות עקב השימוש במנשא. הרחיקו את המנשא ואת אריזתו הרחק מילדים כאשר אינכם עושים בו שימוש.

HE: LÍLLÉbaby™ COMPLETE™ AIRFLOW & ORIGINAL

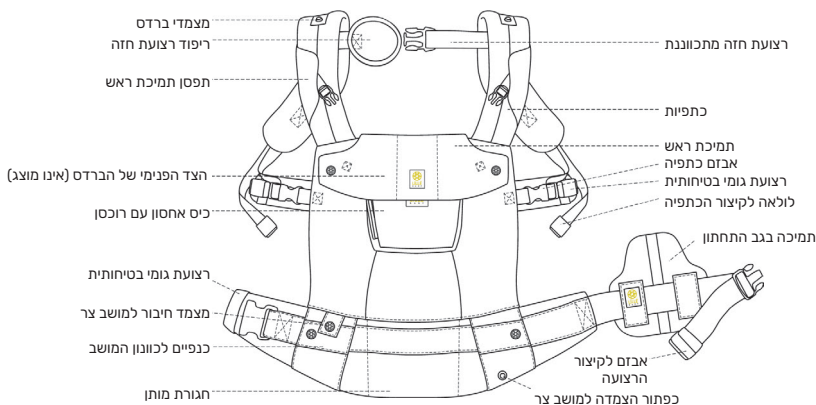

HE: LÍLLÉbaby™ COMPLETE™ AIRFLOW DLX

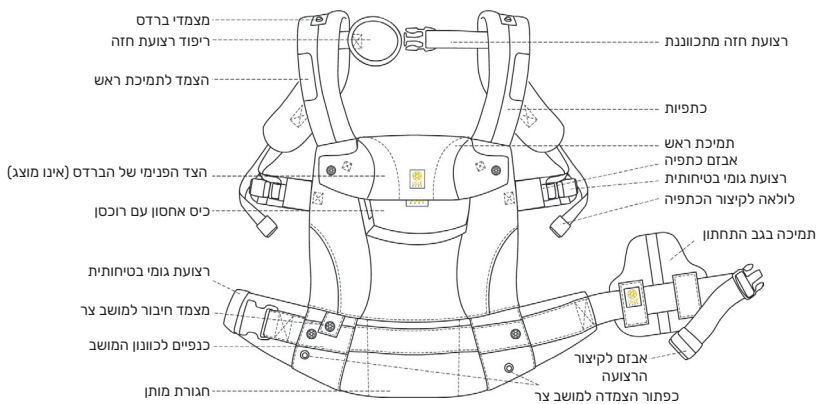

HE: LÍLLÉbaby™ COMPLETE™ ALL SEASONS

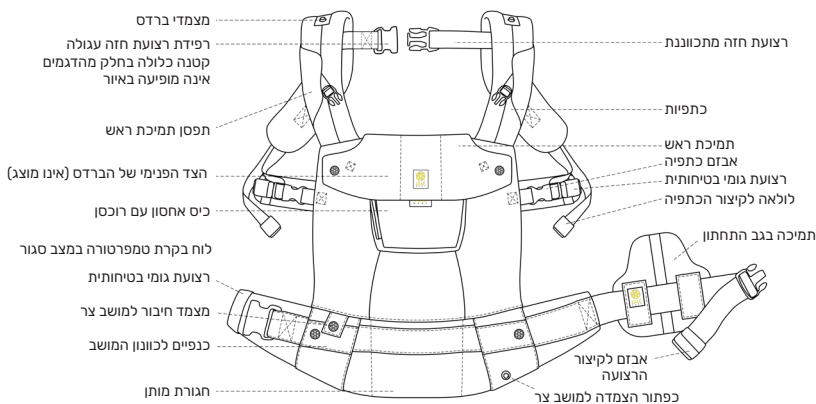



LILLEbaby™

Thrive International
1068 East Avenue, Suite A, Chico, CA 95926
888-629-9727

Item: LILLEbaby™ Complete™ Baby Carrier
07/2022

CustomerService@lillebaby.com
www.LILLEbaby.com

Patents No. 8,172,116, US 8,424,732, US 8,701,949 and US D693,569
Complies with ASTM F2236-16a and CEN/TR 16512:2015